

РАСКОПКИ ГРОВНИЦЫ, МОГИЛ И ОСТАТКОВ ЖИЛИЩ ЭПОХИ ИНЬ

В 1950 г. Китайской Академией наук была направлена в район Аньяна (провинция Пинъюань) крупнейшая за последнее время археологическая экспедиция. Раскопками руководил археолог Го Бао-цзюнь; результаты их были опубликованы в «Бюллетене археологии Китая»¹.



Рис. 1. Район раскопок столицы царства Инь

Общественность Китайской Народной Республики проявила большой интерес к раскопкам. Самую широкую и непосредственную помощь раскопкам оказывало правительство провинции Пинъюань и местные органы власти г. Аньяна, а также и широкие массы крестьян, живущих в тех районах, где производились раскопки. Раскопки посетила делегация советских ученых, проф. С. В. Киселев подробно осмотрел район раскопок и поделился с китайскими учеными своим археологическим опытом. Летом 1951 г. в Пекине открылась выставка, на которой демонстрировались найденные во время раскопок предметы, а также карты, макеты и реконструкции, позволяющие

¹ «Чжунго каогусюэбао», 1951, № 5, изд. Китайской Академии наук. По материалам этой публикации написана настоящая статья.

воссоздать жизнь иньского общества. В течение первых месяцев после открытия выставки ее посетило более полумиллиона человек.

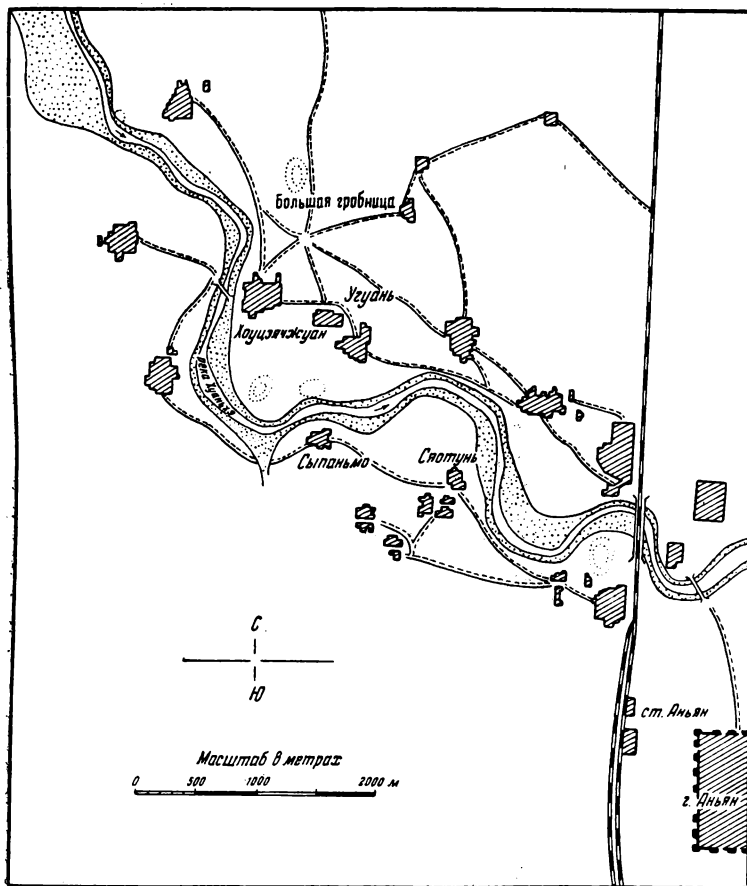
Согласно китайской исторической традиции, в районе Аньяна с конца XV в. до н. э., когда сюда переселился во главе своего племени Пань-гэн, в течение более 200 лет находилась столица Инь. Остатки иньской утвари находят по обоим берегам реки Хуанхэ. В 1927 г. около села Сяотунь были начаты раскопки городища Иньской эпохи, продолжавшиеся до 1937 г. Эти раскопки оказались очень плодотворными. После основания Китайской Академии наук в конце 1949 г. было решено продолжить их.

Раскопки начались весной 1950 г. и продолжались два месяца.

На южном берегу реки Хуанхэ, в районе Сыпаньмо, к западу от Сяотуня археологи раскопали развалины поселения простого народа и двух поселений мелкой знати, а также несколько небольших гробниц. Создание отдельного района раскопок на северном берегу реки Хуанхэ, в районе села Угуань было вызвано желанием спасти для науки те древние предметы, которые здесь сохранились в еще не разграбленных гробницах. К северу от села Угуань была раскопана одна большая гробница, 17 могил, расположенных рядами, и 8 разбросанных могил. Сравнительно крупный размах работ на раскопках большой гробницы заставил сосредоточить основные усилия на районе к северу от реки Хуанхэ и ограничить работы в южном районе. Предметы, добытые в большой гробнице, позволяют заполнить некоторые пробелы, существовавшие до сих пор в истории материальной культуры иньского общества.

Раскопки большой гробницы в районе села Угуань



Рис. 2. План раскопок в районе села Угуань

Место, где производились раскопки, расположено на расстоянии около 1 км к северу от села Угуань (см. рис. 1). Здесь были сделаны квадратные раскопы А, В, С, D, проведены рвы WK 1, 2, 3, 4 и вырыто для рекогносцировки более 200 ям (рис. 2). В квадрате А было найдено 10 расположенных двумя рядами могил, в квадрате В—7 могил, расположенных в два ряда, в квадрате С—1 могила, в квадрате D—2 могилы. При проведении рва WK 1 наткнулись на 3 могилы, рвы WK 2 и WK 3 дали по 1 могиле. При проведении рва WK 4 наткнулись на круглый колодезь поздней эпохи, в котором

были человеческие и лошадиные кости. В результате поисков была, наконец, открыта большая могила.

Для определения очертаний и границ гробницы было вырыто более 30 ям и проведено 6 рвов. После этого были начаты раскопки: сняты верхние слои земли над центральной частью гробницы и северным входом на площади 864 кв. м и обнаружены два ряда положенных в верхний зал людей с относящимися к ним предметами. Затем были расчищены и обработаны скелеты людей, положенных вдоль восточной стены верхнего зала (17 скелетов) и вдоль западной стены верхнего зала (24 скелета). Была расчищена и обработана также и внутренняя часть гробницы. Эта часть горела и неоднократно подвергалась разграблению, поэтому лишь в результате тщательных поисков удалось

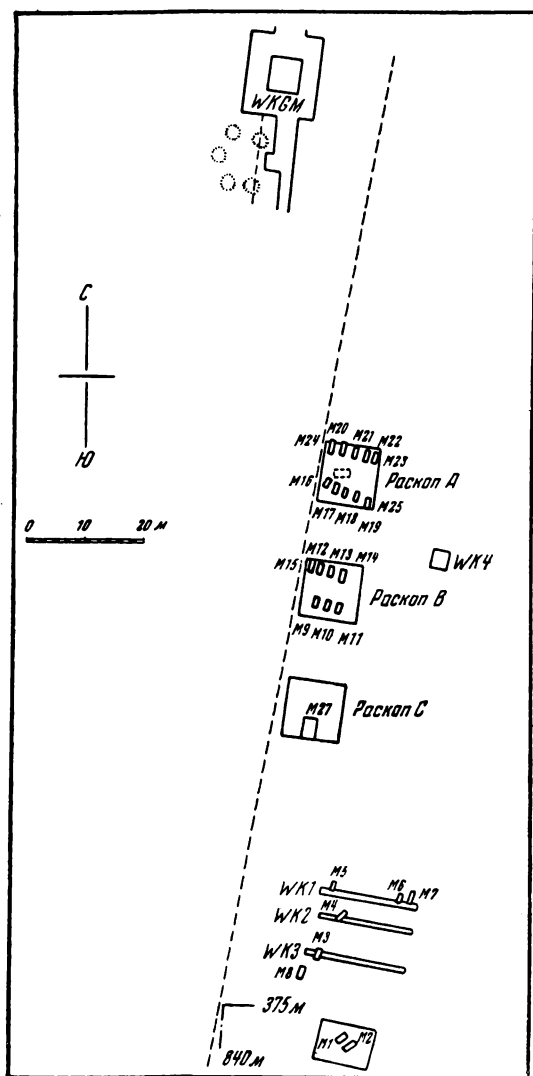

Рис. 3. Схема большой гробницы у села Угуань

обнаружить остатки утвари из бронзы, нефрита, раскрашенной кости и покрытого резьбой камня и свыше 100 черепков сосудов из белой глины. Эти предметы по отдельке и по материалу много ценнее тех, которые были обнаружены около захороненных рядами в этой же могиле людей. Наконец, были расчищены северный и южный входы в гробницу. В северном входе были обнаружены 3 ямы, в которых были зарыты 16 лошадиных скелетов с множеством уздечек и других конских украшений, и могила с двумя человеческими скелетами. В южном входе были также обнаружены две ямы с 7 лошадиными скелетами и множество уздечек и предметов конской утвари. Здесь же находился скелет человека, стоящего на коленях. Но раскопать до конца южный вход в гробницу не удалось, так как здесь находится родовое кладбище местных крестьян.

В результате раскопок было установлено, что гробница расположена не строго по меридиану. Она состоит из верхнего зала и южного и северного входов (рис. 3). Верхний зал, находящийся на глубине 4, 7 м, был предназначен для размещения людей и вещей, которые должны были сопутствовать покойнику. В середине и ниже верхнего зала находится зал-саркофаг, в котором должен был стоять гроб, но от него ничего не осталось. Под гробом вырыто отверстие.

Верхний зал: длина на поверхности земли 14 м, ширина 12 м. Дно на глубине 4,7 м. На дне длина 13 м, ширина 10,5 м. Зал-саркофаг: длина 6,3 м, ширина 5,2 м, глубина от дна верхнего зала до дна зала-саркофага 2,5 м. Отверстие под гробом: длина 1 м, ширина 0,8 м, глубина 1,2 м. Дно отверстия находится на глубине 8,4 м от поверхности земли.

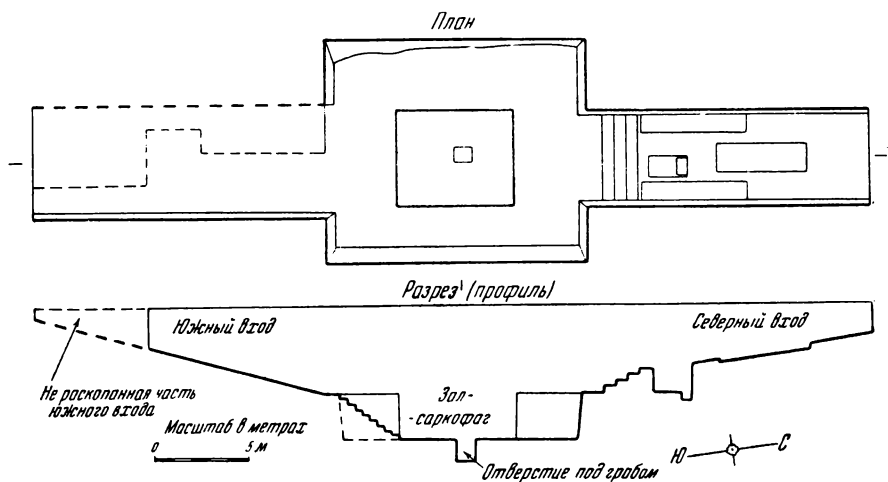
Северный вход начинается на глубине 1,7 м. Длина входа 15 м, ширина 5,2 м. Западная стена входа находится на расстоянии 3,8 м от западной стены верхнего зала, восточная стена входа — на расстоянии 3 м от восточной стены верхнего зала. Две ямы со скелетами лошадей находятся по обеим сторонам южной части входа. Длина

ям — 5,65 м, ширина 1 м. В северной части входа находится третья яма длиной 4,9 м, шириной 1,6 м. Между первыми двумя ямами со скелетами лошадей находится могила с человеческими скелетами. Длина ее 2,1 м, ширина 1,2 м. В северной части этой могилы вырыта яма длиной 1 м, шириной 0,65 м.

Южный вход начинается на глубине 0,6 м. Длина 15,55 м, ширина 6,1 м. Западная стена входа находится на расстоянии 3,4 м от западной стены верхнего зала, восточная стена входа — на расстоянии 2,5 м от восточной стены верхнего зала. Таковы полные очертания южного входа, раскопано же было не все.

На основании съемки местности и результатов, добытых во время раскопок, можно предполагать, что строительство гробницы должно было пройти следующие этапы: зарисовка местности, выемка грунта, установка гроба и закрытие гробницы. Зарисовка местности была необходима, чтобы люди, которые здесь работали, знали, где им копать и какие очертания должны быть у гробницы. При исследовании направления стен и углов выяснилось, что хотя они проведены не совсем точно, но в общем правильно и без больших ошибок. Следовательно, строители пользовались плотничьим шнуром и умели измерять градусы. В некоторых древних источниках есть указания на этот подготовительный этап. Так, в древнекитайской книге «Чжоу-ли» говорится: «Чтобы похоронить человека, нужно путем гадания тщательно определить подходящее место на общем кладбище и снять его план». Это замечание, очень раннего происхождения, помогает воссоздать процесс строительства гробницы.

После зарисовки местности приступали к выемке грунта. Работавшие по краям отбрасывали землю за пределы отверстия, работавшие в середине, в глубине, выносили землю по отлогим путям, выводящим на поверхность, т. е. по северному и южному входам¹. Южным входом пользовались больше, поэтому его сделали шире. Древние источники сохранили сведения об обычаях при постройке могилы выносить землю на юг. Так, в книге «Шисанли» («Погребальные обряды») говорится о том, что те, кто копает на углах, должны выбрасывать землю наружу, а те, кто копает в середине, должны выносить ее на юг. Соотношение глубины могилы и ширины входов очень целесообразно с точки зрения удобства работы. Если бы могила была глубже, то круче был бы путь, по которому нужно было выносить землю. Чтобы легче было выносить землю из зала-саркофага, от верхнего зала до dna зала-саркофага были сделаны ступеньки, выведившие к южному входу. Эти ступеньки впоследствии были засыпаны.

После того, как была достигнута глубина 7,2 м, земляные работы по созданию гробницы в основном были закончены. В самой середине гробниц Иньской эпохи выкапывалась еще маленькая яма, где хоронили человека или собаку. Здесь был похоронен человек. Дно ямы было под водой. Древнекитайские источники разъясняют, для чего делались такие ямы. По древним воззрениям, чтобы покойник перешел в загробный мир, могила должна была доходить до подземных вод. До сих пор в китайском языке слово, обозначающее загробный мир (хуан-цюань), представляет собой сочетание двух иероглифов, буквальный смысл которых — «желтый источник»², т. е. вода, окрашенная лессом в желтый цвет.

На глубине 7,2 м в земле был сделан большой прямоугольный зал со слегка покатыми стенами. Для сооружения зала-саркофага прежде всего замостили бревнами пол этого зала. Всего на пол было уложено 30 бревен в направлении с севера на юг. Затем были выложены бревнами стены. Первый слой распиленных пополам бревен вбивали прямо в землю гладкой стороной внутрь могилы. Бревна, которые укладывали в западную и восточную стены, длиннее бревен, которые укладывали в северную и южную стены. С углов бревна несколько выступали, так что сверху вся конструкция имела форму сруба русской избы. Благодаря этому бревна не сдвигались внутрь под напо-

¹ При рытье маленьких могил много земли выносить не приходилось, и потребности в таких входах не возникало. В очень больших могилах, где нужно было переносить большие массы земли, приходилось делать выходы во все четыре стороны. Четыре входа имела большая гробница в Хоуцзячжуане, построенная в форме креста.

² См. Китайско-русский словарь под ред. И. Опанина, Москва, 1952, стр. 777.

ром земли. После того, как первый ряд был уложен, он засыпался землей, которая утрамбовывалась кувадами, а затем укладывали следующий ряд бревен. Так укладывался и засыпался землей ряд за рядом, пока в середине не осталась камера с деревянными стенами—зал-саркофаг. Всего было уложено 9 рядов бревен, следы которых сохранились. Так как земля была утрамбована недостаточно плотно, то два раза при раскопках она обваливалась. Создание зала-саркофага завершало основную часть работ по постройке гробницы.

После того, как в зале-саркофаге был установлен гроб и сопутствующие покойнику предметы, этот зал был покрыт потолком из бревен, остатки которых еще сохранились над северной частью зала-саркофага. Когда зал-саркофаг был закрыт, оставался еще верхний зал и оба входа в гробницу. Они были как бы двором, окружающим дворец. Здесь должны были быть размещены предметы, которые покойник брал с собой в могилу, его приближенные и его любимые животные. Когда похороны были закончены, гробницу засыпали землей, каждый слой которой утрамбовывали. От потолка зала-саркофага до поверхности было уложено тридцать слоев утрамбованной земли.

По тому, как расположены останки людей и утвари, можно восстановить обстановку похорон и похоронный обряд. Первым под гробом повелителя хоронили война, который должен был охранять его. Кости его были найдены в яме под гробом. Вероятно, древние боялись нападения какого-либо подземного злого духа на душу покойника. В яме около костей человека был найден бронзовый наконечник копья.

Деревянный гроб должен был находиться в самой середине зала-саркофага, над ямой, где был похоронен телохранитель. К сожалению, из-за пожара и разрушений в этой могиле не было найдено никаких следов гроба и костей покойника. Позади гроба должна была находиться утварь.

Утварь ставили в определенном порядке после того, как был установлен гроб. Обычно предметы, которые сопровождали покойника, помещались между гробом и саркофагом. Такое предписание содержится и в древнекитайской книге об обрядах «Ли-цзи». Хотя могилу грабили и она горела, все же в центральной части ее удалось найти раковины каури, утварь из нефрита, расписной кости и камня, покрытого резьбой, костяные наконечники стрел и боевых топоров, маски животных, копья, секиры и мечи из бронзы, бронзовые наконечники стрел и боевых топоров, бронзовые ножи от сосудов цзюе и ручки от сосудов дин, ножи от винных чарок и т. д. Все эти предметы прекрасно отделаны. Несомненно, они были в то время большой ценности. Обычно хоронить вместе с покойником драгоценности, сложившийся в Иньскую эпоху, нашел отражение в древнекитайских книгах. Философ Мо-цзы писал: «Около его тела драгоценности из золота и нефрита... Должно быть зарыто много занавесок, сосудов, барабанов, столиков, безделушек, копий, мечей, перьев, бунчуков и доспехов».

Над потолком зала-саркофага насыпали слой земли, который покрывали выгравированными и выкрашенными в красный цвет досками. От этого осталась только выкрашенная в красный цвет земля, встречающаяся среди утрамбованной земли, обвалившейся сверху в зал-саркофаг.

В верхнем зале сохранились останки людей, сопровождавших в могилу хозяина гробницы, расположенные в два ряда по западной и восточной сторонам (рис. 4). Они лежат в определенном порядке: лежащие у западной и восточной стен повернуты головами на север; те, кто к югу от зала-саркофага, лежат головами на запад, те, кто к северу,— головами на восток. Костяки и предметы при них дают возможность заключить, что с востока похоронены мужчины. Их всего 17. (E1—E17 в направлении с севера на юг, см. рис. 4). С запада расположены 24 захоронения, принадлежавшие, судя по головным украшениям и нагрудным нефритовым подвескам, женщинам (W1—W 24, также в направлении с севера на юг, см. рис. 4).

Несомненно, это были приближенные или родственники вождя. Они сначала были убиты, а потом уже похоронены. Положение их костяков не рассказывает об отчаянной предсмертной борьбе. Некоторые из них лежат в деревянных гробах, другие же похоронены без гробов. Рядом с некоторыми похоронены принадлежавшие им предметы.

Болезнь того, иногда рядом с этими знатными спутниками вождя археологи находили похороненным принадлежащего им раба или маленькое животное. Ниже дается детальное описание положения останков этих людей.

Е1, Е2 — верхняя часть этих костяков уничтожена грабительским раскопом. Ноги обращены на восток.

Е3 — костяк обращен ногами к югу. Верхняя часть уничтожена.

Е4 — голова и правая сторона костяка, лежащего на спине, уничтожены. Длина скелета 1,37 м.

Е5 — скелет, лежащий на спине, сохранился очень хорошо. Длина его 1,62 м.

Е6, Е7 — оба скелета лежат рядом. Голова и верхняя часть одного повернута вправо, другого — влево. Эти скелеты также хорошо сохранились. Длина Е6—1,64 м, Е7 — 1,7 м.



Рис. 4. Схема расположения костяков в верхнем зале большой гробницы

Е8 — костяк истлел, положение его неясно. Повидимому, это был костяк ребенка. Сохранились остатки маленького деревянного гроба длиной 1,2 м, шириной 0,4 м.

Е9 — могила самого высокопоставленного из всех похороненных с восточной стороны. Гроб длиной 2 м, шириной 0,8 м. Костяк истлел. Около головы лежал один бронзовый боевой топор, у ног — другой. Здесь же были найдены бронзовый жертвенный сосуд для проса гуй, бронзовые чаши для вина гу и ю и бронзовый сосуд цзюе. У правой руки лежали кривой нож и лук из бронзы, у левой — костяк собаки. С правой стороны стояли еще 2 нефритовых и 1 костяной сосуд. Как по размеру, так и по количеству эти предметы превосходят все, что было найдено около других людей, похороненных с восточной стороны гробницы. На сосудах выгравирован знак, вероятно, обозначающий имя владельца.

E10 — часть скелета истлела, сохранились конечности и череп. Около головы бронзовые сосуды гу и цзюе и нефритовая рыба. У правой ноги костяк обезьяны. Возможно, что обезьяна принадлежала самому вождю, а этот человек ее обслуживал.

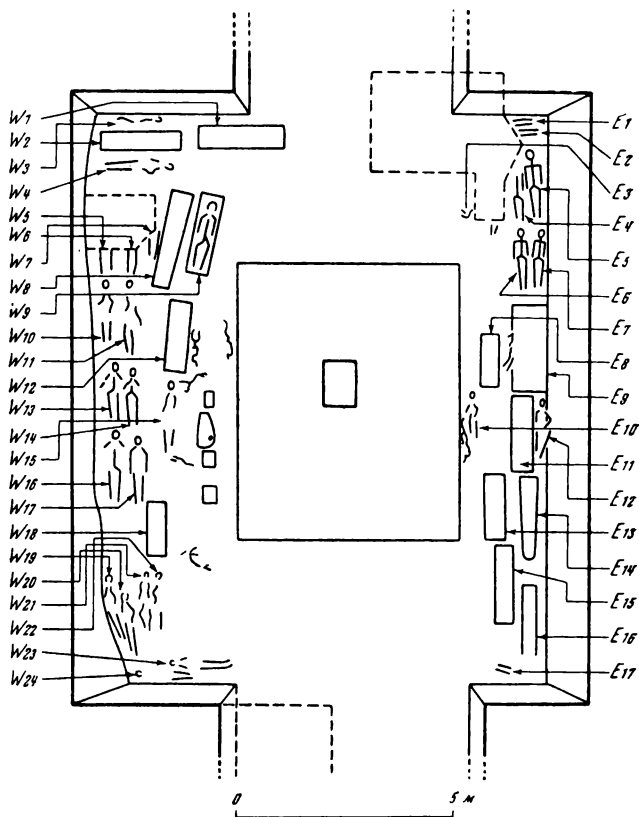
E11 — найдены лишь остатки гроба, в котором обнаружена ножка от бронзового сосуда цзюе.

E12 — костяк, хорошо сохранившийся, находится между гробом E11 и восточной стеной гробницы. Он повернут лицом к стене. Возможно, он был втиснут сюда уже после того, как был поставлен гроб E11.

E13 — гроб длиной 1,55 м, шириной, 0,42 м. Костяк длиной 1,35 м. Около головы справа найдена маленькая нефритовая серьга, слева — бронзовый боевой топор, у левой руки еще один бронзовый боевой топор. Боевые топоры очень маленькие.

E14 — гроб 2,2 м длины и ширины с северного края 0,42 м. С южной стороны гроб закруглен, ширина — 0,23 м. Скелет длиной 1,75 м лежит на спине, лицом повернут к западу. У левой ноги маленький бронзовый сосуд дин.

E15 — сохранились лишь остатки гроба длиной 1,75 м.

E16 — сохранилась часть гроба длиной 1,1 м, шириной 0,38 м. Внутри найдена рыба из нефрита.

E17 — туловища нет, остались лишь кости ног, ступнями на запад.

Интересно отметить, что в середине этих 17 захоронений находится захоронение E9. 7 костяков, похороненных к северу от E9, без гробов. Около них не было найдено никаких предметов, а сами костяки сохранились хорошо. К югу от E9 сохранилось 7 гробов, костяки во многих из них истлели. Рядом с четырьмя гробами найдены предметы, положенные в могилу.

W 1 — костяк истлел. Сохранились остатки гроба длиной 2,1 м, шириной 0,5 м. В восточной части найдены бронзовые сосуды гу и цзюе, в западной части — бронзовый боевой топор.

W 2 — сохранились остатки гроба длиной 1,85 м, шириной 0,45 м. Костяк истлел. У груди найдена нефритовая подвеска в форме боевого топора.

W 3 — костяк, обращенный головой на восток, втиснут в узкое пространство между гробом W 2 и северной стеной. Возможно, что этот человек, подобно E12, сопровождал в могилу одну из женщин, близких вождю.

W 4 — гроба нет, сохранились остатки костяка, обращенного головой на восток.

W 5 — костяк лежал вдоль западной стены ногами на юг. Верхняя часть его была уничтожена грабительским раскопом.

W 6, W 7 — подобны W 5.

W 8 — самая богатая могила по сравнению со всеми остальными захоронениями западной стороны. Она так же отличается от них, как E9 отличается от всех, похороненных с восточной стороны. Сохранились остатки гроба длиной 2,2 м, шириной с северной стороны 0,75 м, с южной стороны — 0,4 м. Костяка не найдено. С северной стороны обнаружены бронзовый сосуд дин, по два бронзовых сосуда гу и цзюе и бронзовый топор. На сосудах цзюе выгравированы надписи. Топор очень маленький; видимо, это был не боевой топор, а украшение. В средней части найдены нефритовое украшение в форме лютни цинь, нефритовая птица и дудка из светлого камня. С южной стороны были найдены 3 колокольчика для собак, 3 колокольчика для лошадей и 2 бронзовых наконечника стрел.

W 9 — найдены остатки гроба. Никаких предметов в могилу положено не было. Гроб длиной 2 м, шириной с северной стороны 0,5 м, с южной стороны 0,3 м. Костяк длиной 1,75 м, лежит ничком.

W 10 — костяк у самой западной стены положен ничком. Никаких предметов около костяка не найдено.

W 11 — костяк лежит в таком же положении, как W 10.

W 12 — обнаружен гроб длиной 1,66 м, шириной 0,42 м, каменная подвеска прямоугольной формы, пластинка и маленький топорик из бронзы. У ног 12 бронзовых предметов конской сбруи.

W 13 — около костяка обнаружены костяные предметы конской сбруи.

W 14 — костяк лежит ничком, около него нет никаких предметов.

W 15 — костяк положен на спину, около него 2 нефритовые подвески в виде рыбы и лягушки.

W 16, W 17 — оба костяка лежат ничком, около них нет ничего.

W 18 — сохранились остатки гроба длиной 1,25 м, шириной, 0,45 м. Около груди найдена каменная статуэтка тигра, выкрашенная киноварью.

W 19 — костяк лежит ничком, гроба нет. Около костяков W 20, W 21, W 22, W 23 не было найдено ничего.

W 24 — костяк длиной 1,6 м. У груди нефритовые украшения в виде круга с отверстием и полукружия.

Среди 24 захоронений западной стороны обнаружено только 6 гробов. Те, кто похоронен в гробах, размещены ближе к центру, т. е. к саркофагу, те, кто похоронен без гробов, образуют более отдаленный от центра ряд.

Если в верхнем зале располагались люди, следовавшие за своим повелителем в могилу, то во входах в гробницу — собаки и лошади. Собаки должны были охранять ворота, лошади — вести колесницы. В северном входе в трех ямах обнаружено 16 лошадиных костяков. Раскопки в Сяотуне показали, что в Иньскую эпоху в одну колесницу запрягали 4 лошади. Значит, 16 лошадей должны были вести 4 колесницы. Здесь же, в северном входе обнаружено 4 собачьих костяка. В небольшой могиле между двумя ямами с лошадиными костяками обнаружены 2 человеческих скелета. Около одного из них найден бронзовый боевой топор, около другого — бронзовый колокольчик, по форме ничем не отличающийся от колокольчика для собак. Повидимому, один из них был приставлен к собакам и к лошадям, а другой должен был охранять вход.

В раскопанной части южного входа также найдены костяки человека, собаки и 6 лошадей. Животных убивали уже после того, как были уложены два ряда сопровождавших покойника людей, о которых говорилось выше. Поэтому они похоронены на разной глубине. Начиная с глубины около 3 м от поверхности земли, по четырем стенам верхнего зала зарыты головы людей, убитых вне гробницы. Они, повидимому, должны были сверху охранять гробницу. Таких голов найдено 34.

На поверхности земли нет никаких следов могильного холма. Это совпадает с приводимыми в древнекитайской книге об обрядах «Ли-цзи» словами Конфуция: «Я слышал, что в древности над гробницами не насыпали холмов». Таким образом гробница от поверхности земли до почвенных вод достигает глубины 8,4 м. И сверху и снизу похороненного в ней вождя охраняют стражи, с одной стороны его могилы лежат приближенные, другой — жены и наложницы, спереди и сзади — охрана: собаки и лошади.

Могилы, расположенные рядами

В 53 м южнее большой гробницы были раскопаны расположенные в 4 ряда 17 могил (они обозначаются PI 1, PI 2, PII 1, PII 2, ... PIII 1, PIII 2, ... PIV 1 и т. д., см. рис. 5). Повидимому, это были могилы людей, убитых после смерти того, кто похоронен в большой могиле. Ниже дается описание этих могил.

PI 1 — Длина 2 м, ширина 1 м, глубина 2,1 м. В могиле все перемешано так, что невозможно установить, сколько в ней было зарыто людей.

PI 2 — Размеры: 2×1×2,25 м. Здесь найдены 10 обезглавленных скелетов. Они лежат ничком в два ряда: 5 сверху, 5 снизу.

PI 3 — Размеры 2×1×2,3 м. В могиле похоронено 9 обезглавленных трупов, лежащих в 5 рядов друг над другом.

PI 4 — Размеры 2,3×1,3×2,2 м. В этой могиле найдено 10 обезглавленных скелетов, лежащих ничком в два ряда.

PI 5 — Размеры: 2,5×1,3×2,3 м. В три ряда лежат 10 обезглавленных скелетов.

PII 1 — Размеры 2×1×2,2 м. Ничком в три ряда лежат 10 обезглавленных скелетов.

PII 2 — Размеры: 2,15×1×2,2 м. Здесь найдено 8 обезглавленных скелетов, лежащих ничком в два ряда друг над другом.

PII 3 — Размеры: $2 \times 0,9 \times 1,9$ м. В три ряда лежат 9 обезглавленных скелетов.
 PII 4 — Размеры: $2,2 \times 1 \times 1,9$ м. В три ряда лежат 10 обезглавленных скелетов.
 PII 5 — Размеры: $2,3 \times 1,15 \times 2,15$ м. В два ряда лежат 10 обезглавленных скелетов.
 PIII 1 — Размеры: $2,1 \times 1 \times 1,9$ м. Здесь найдены лежащие в три ряда 10 обезглавленных скелетов.

PII 1 2 — Размеры $2,1 \times 1 \times 2,1$ м. В два ряда лежат 10 обезглавленных скелетов.

PIII 3 — Размеры: $1,7 \times 0,9 \times 2,15$ м. В три ряда лежат 10 обезглавленных скелетов.

PIII 4 — Размеры $1,6 \times 1,5 \times 2,3$ м. В три ряда лежат 10 обезглавленных скелетов.

PIV 1 — В два ряда лежат 6 обезглавленных скелетов.

PIV 2 — Размеры: $2,1 \times 1 \times 2,3$ м. В два ряда ничком лежат 10 обезглавленных скелетов.

PIV 3 — Размеры $2 \times 1 \times 2,4$ м. В два ряда лежат ничком 10 обезглавленных скелетов.

Всего, таким образом, найдено 17 могил. В них, без могилы PI 1, где сосчитать количество зарытых невозможно, обнаружено 152 обезглавленных скелета. Могилы примерно одинаковой длины, ширины и глубины, вырыты в одном и том же направлении и на приблизительно одинаковом расстоянии одна от другой. Это дает основание заключить, что все эти люди были похоронены одновременно по одному и тому же случаю. Вероятно, часть голов трупов, похороненных в этих могилах, была зарыта в верхних слоях большой гробницы.

Разбросанные могилы

Как уже отмечалось, кроме могил, расположенных рядами, к югу от большой гробницы раскопано несколько разбросанных могил (см. рис. 2). Эти могилы различных размеров и глубины расположены на различных расстояниях друг от друга. В некоторых из них зарыто несколько обезглавленных трупов. Сходство с могилами, расположенными рядами, дополняется и тем, что там и тут скелеты лежат ничком. Видимо, захороненные в них принадлежали к одному и тому же социальному слою. Ниже дается описание некоторых могил.

M1 — могила расположена примерно в 150 м к юго-востоку от большой гробницы. Длина 2,5 м, ширина 0,95 м, глубина 2,4 м. Точно установить, сколько человек было похоронено в могиле, невозможно, так как все перемешано. Предположительно здесь похоронено 4 человека.

M2 — Размеры $2,14 \times 0,92 \times 2,4$ м. Здесь найдено 4 обезглавленных скелета, а в северной части свалено вместе 15 черепов.

M3 — Размеры: $1,95 \times 0,8 \times 2,3$ м. В могиле найдено 2 скелета и 5 черепов.

M4 — Размеры: $2 \times 0,9 \times 2,4$ м. В могиле лежит 4 обезглавленных скелета.

M5 — Размеры: $1,95 \times 0,95 \times 2,4$ м. Найдены остатки двух черепов и костей ног двух скелетов.

M6 — Размеры: $2,2 \times 1 \times 2,3$ м. Могила уже раскапывалась, все в ней перемешано. Найдены только части двух скелетов.

M7 — Размеры: $2,1 \times 1 \times 2,5$ м. Найдено 4 обезглавленных скелета, лежащие ничком.

M8 — Размеры: $2 \times 1 \times 2,5$ м. Могила уже раскапывалась ворами. Поэтому невозможно установить, сколько человек в ней было похоронено.

M27 — в могиле в три ряда лежат ничком 30 обезглавленных скелетов.



Рис. 5. Расположенные рядами могилы



Рис. 6. Район раскопок к югу от реки Хуаньхэ

В каком отношении находятся эти разбросанные могилы к большой гробнице? На этот вопрос нельзя еще дать точного ответа, так же как на вопрос о том, какое отношение имеют к большой гробнице могилы, расположенные рядами. Можно только сказать, что разбросанные могилы были вырыты не одновременно. Об этом говорит то, что они разбросаны в разных местах и в них похоронено не одинаковое количество людей, причем некоторые похороненные не обезглавлены. Возможно, что эти люди ежегодно приносились в жертву покойнику, похороненному в большой гробнице. Число их каждый раз определялось гаданием. Так как большая могила давно уже была зарыта и разрывать ее было неудобно, то головы зарывались в этих же могилах. Повидимому, поэтому в тех же могилах, где лежали скелеты, найдено было много черепов.

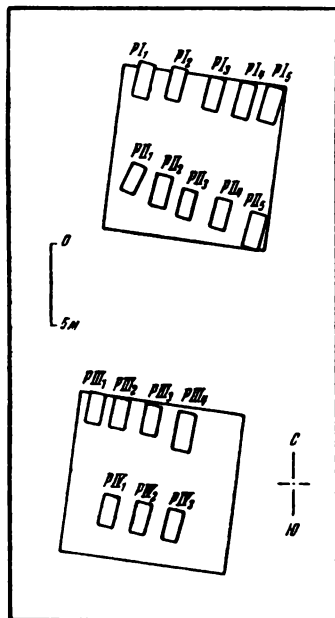
Раскопки к югу от реки Хуаньхэ

Раскопки, центром которых было село Сыпаньмо, производились в пяти районах (см. рис. 6): 1. район к северо-западу от Сыпаньмо; 2. район к западу от Сыпаньмо; 3. устье канала Ваньцзиньцзюй (раскопки производились на обоих берегах канала); 4. юго-западный обрывистый берег канала Удаогу; 5. район к северо-западу от села Хуаюаньчжуан.

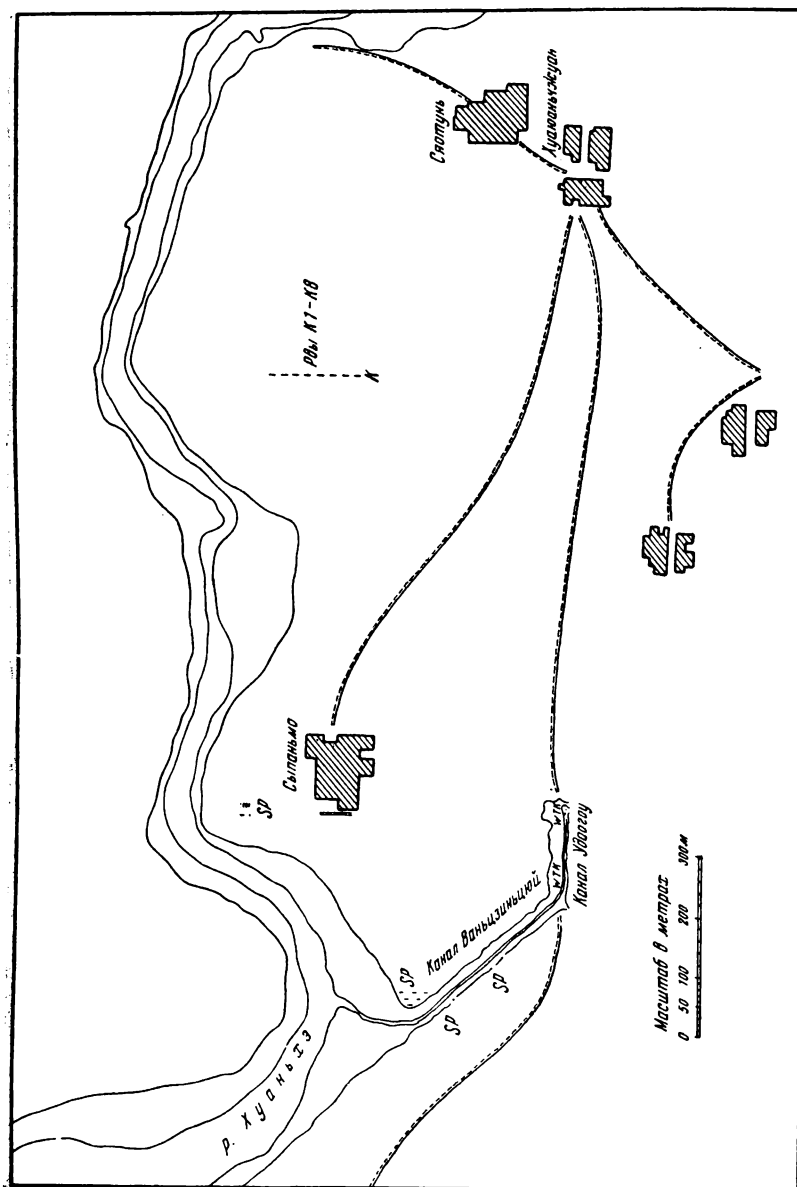
Район к северо-западу от Сыпаньмо. Здесь были проведены разведывательные рвы SP21, 22, 23, 24, 25 и найдены могилы M2—M9 и M15 (см. рис. 7).



Рис. 7. Схема раскопок к северо-западу от Сыпаньмо

M2 — длина 2,17 м, ширина с северной стороны 1,17 м, с южной стороны — 1,08 м, глубина 4,77 м. Могила разрушена, найдены только бронзовая секира и половинка колокольчика для собаки.

M3 — длина 2,6 м, ширина 1 м, глубина 5,3 м. Хотя могила, повидимому, не подвергалась разграблению, в ней также ничего не найдено, кроме бронзовой секиры.

М4 — размеры: $2,2 \times 1,1 \times 6,85$ м. Найдены бронзовые сосуды цзюе, гуи и гу. секира и долото из бронзы. В отверстии под гробом найден бронзовый колокольчик для собаки.

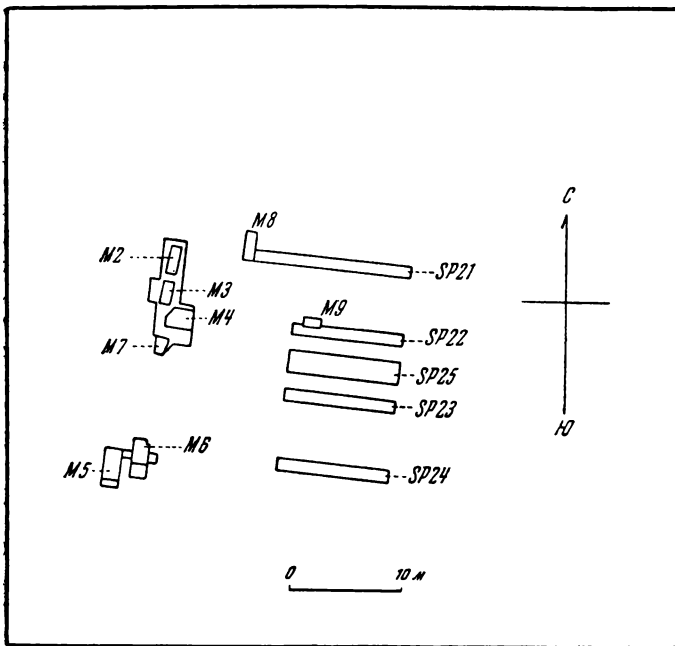
М5 — размеры: $2,3 \times 1,32 \times 6,2$ м. Могила разграблена, найдены обломки колокольчика для собаки.

М6 — размеры: $2,4 \times 1,17 \times 4,5$ м. Могила разграблена, найдены бронзовые обломки топора и колокольчика, обломки двух секир из нефрита; повидимому, полностью сохранилась глиняная утварь: найдено 10 глиняных сосудов различных типов. В этой же могиле на глубине 1,15 м найден скелет ребенка, лежащий ничком, с согнутыми в коленях ногами и руками за спиной.

М15 — размеры: $2,4 \times 1,4 \times 4,4$ м. Могила полностью разграблена. На глубине 1,18 м найден обезглавленный скелет ребенка двух-трех лет, принесенного в жертву. Рядом с ним — кувшин из красной глины.

М7 — на глубине 1,1 м также найден лежащий ничком скелет ребенка, принесенного в жертву.

М8 — размеры: $2,5 \times 0,95 \times 4,9$ м. Скелет истлел. Около головы найдены сосуды цзюе и гу и секира из бронзы, около шеи — нефритовое украшение в форме плоского кольца с дырочкой посередине. Обнаружено также костяное шило и остатки утвари из нефрита. На глубине 1,2 м найден скелет ребенка, лежащий ничком.

М9 — Могила глубиной всего 1 м. В могиле все было перевернуто. Остались только череп и левая часть скелета. Эпоха, к которой относится могила, не ясна, так как никаких предметов найдено не было.

В западной части рва SP25 на глубине 0,4 м обнаружена замощенная булыжником дорога, идущая прямо с запада на восток. Длина ее 6,3 м, ширина 1,35 м, толщина булыжников в среднем 20 см. В прямоугольнике между рвами SP22 и SP23 обнаружены 11 больших камней и несколько в стороне еще один, имеющий форму треугольника. Камни были расположены на глубине от 0,5 м до 1,5 м, некоторые из них поставлены в ряд на небольшом расстоянии друг от друга. Под камнями утрамбованная земля. гладкая широкая поверхность камней обращена кверху. Раскопки в Сяотуне показали, что такие камни употреблялись в Иньскую эпоху в качестве фундаментов для домов. Выложенная булыжником дорога и остатки фундаментов свидетельствуют о том, что на этом участке находились жилища.

В восточной части рва SP22 на глубине 1 м обнаружен слой золы, идущий до глубины 3,1 м. Это след жилья, более раннего, нежели описанные выше. Из слоя золы извлечены гадательные кости, ножи из раковин, глиняные и бронзовые черепки, бронзовые наконечники для стрел. Эти предметы несколько отличаются от тех, которые были извлечены из верхних слоев. Около могилы М4 также найдена яма с золой. Нижние слои ее расположены на глубине 8,8 м. Земля в яме и рядом с нею серо-зеленого цвета, и в ней рассеяны гадательные кости, ножи из ракушек и из бронзы, сильно попорченной, и черепки черной керамики. Форма костей и черепашьих панцирей, употреблявшихся для гадания, заставляет отнести их к сравнительно ранней эпохе. Все они обожжены.

Р а й о н к з а п а д у о т С ы п а н ь м о. У западного края села Сыпаньмо был прорыт ров в направлении с севера на юг. Ров был разделен на 6 участков по 10 м длиной, 0,8 м шириной (см. рис. 8, участки обозначены в направлении с юга на север S P1 — S P6). На расстоянии 2,5 м к востоку от этого рва был проведен еще один ров, такой же длины, как и первый. Ширина второго рва — 1 м. Участки его такой же длины, как и первого (обозначены с юга на север S P12 — SP17). В северной части промежутка между двумя рвами был вырыт третий ров длиной 30 м, шириной 1,5 м (участки этого рва с севера на юг обозначены SP18 — SP20). При проведении рвов обнаружено 6 могил (M10—M16, M1), остатки жилища и яма, наполненная золой.

М10 — длина 2,77 м, ширина 1,2 м, глубина 5,6 м. Могила разграблена, найден бронзовый наконечник копья.

М11 — размеры: $2,15 \times 1 \times 3,85$ м. Могила разграблена, найдена половина че- репа.

M13 — размеры: $2,9 \times 1,3 \times 5,4$ м. Могила разграблена, обнаружены части декеры и раковина каури.

M16 — размеры: $2,1 \times 0,8 \times 3,45$ м. Могила разграблена, найдены половина черепа и зуб.



Рис. 8. Схема раскопок к западу от Сыпаньмо

Крестьяне рассказывали археологам, что в этом месте они раскопали 37 могил, но лишь в трех нашли вещи. Опыт археологов подтвердил, что в этом районе почти все могилы подверглись разграблению.

M1 — могила бедного человека. Труп был зарыт на глубине всего 0,6 м, под хорошо сохранившимся лежащим ничком скелетом отпечаток цыновки, в которую, очевидно, был завернут похороненный. Рядом со скелетом большая чашка из серой глины, покрытая шнуровым орнаментом, в чашке коровья кость.

На участке SP13 на глубине 1,05 м обнаружен большой глиняный кувшин, лежащий горлышком к западу, внутри его — скелет ребенка. По форме этот кувшин напоминает другие сосуды, найденные в иньских могилах. Он относится к последнему периоду Иньской эпохи. О случаях, когда хоронили в глиняных гробах, упоминается и в древне-китайской книге об обрядах «Ли-цзи».

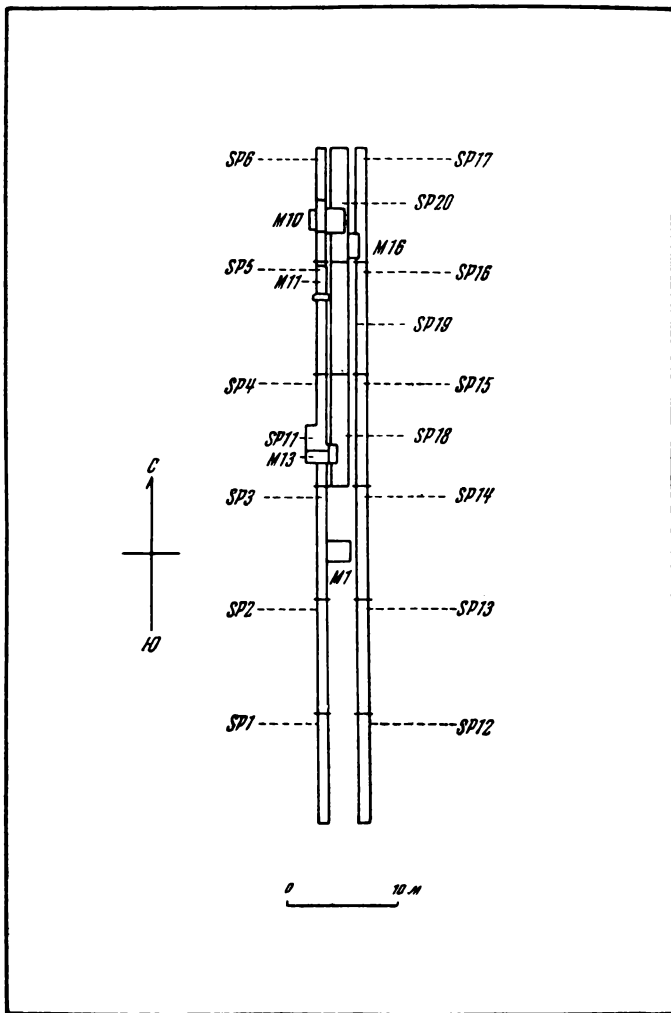
На участке SP4 на глубине 1,3 м были найдены гадательные кости, жернов и глиняная жаровня с прорезями. Внутри жаровни сохранились остатки древесного угля. Здесь же были обнаружены два кувшина из красной и серой глины, глиняная голова мифического животного и большие кости, покрытые надписями. Иероглифы этих надписей расположены не так, как они обычно расположены в гадательных надписях. Повидимому, эти кости принадлежали человеку, учившемуся вырезать надписи.

На участке SP14 на глубине 0,75 м были найдены большие камни, подобные тем, о которых говорилось выше. Здесь в Иньскую эпоху были жилища.

Устье канала Ваньцзиньцюй. В обрывистом берегу канала находится большая пещера, образованная из двух жилых пещер очень ранней эпохи. В золе, наполнявшей пещеру, было найдено некоторое количество костей животных и черепков доиньских сосудов. В эпоху Инь люди жили уже в домах, в пещере же жителями соседнего поселения была устроена свалка. Слой отбросов достигает 2 м толщины. Впоследствии отбросы были занесены пылью и песком, и в настоящее время они находятся на глубине около 4 м. В течение 9 дней работы здесь было собрано свыше 2 500 глиняных черепков и сосудов, 7 предметов из камня, 19 предметов из кости, 5 предметов из ракушек, 7 гадательных костей, около 600 костей и рогов животных. Среди них встречаются кости баранов, свиней, коров и лошадей.

Черепки, найденные здесь, можно разделить на 4 вида: 1. Черепки серого цвета (найдено 1469); это осколки различных по форме сосудов. 2. Черепки кирпичного цвета (найдено 869 штук); в основном это осколки амфор и винных кувшинов, покрытые шнуровым орнаментом. 3. Черепки зеленоватого цвета от сосудов ли и янь (найдено 180 штук). В глину, из которой сделаны сосуды, подмешан песок. Большие сосуды отличаются от маленьких тем, что у маленьких ножки острые, у больших — тупые. Найденны 4 целых сосуда ли. 4. Черепки черного цвета (найдено 10 штук). Это осколки разных по форме сосудов отдаленной эпохи.

Сосуды, осколки которых относятся к вышеперечисленным четырем видам, были сделаны грубо и имели толстые стенки. К найденной здесь же утвари относятся каменные ножи, топоры, ступки и точильные камни; найдены костяные и роговые шила, буравы и наконечники стрел из кости, а также серпы из ракушек. Археологи не встретили здесь никаких остатков золотой, нефритовой или бронзовой утвари, расписной кости или украшенного резьбой дерева. Среди черепков не найдено осколков сосудов гу и цзюе, относящихся к предметам роскоши. Все это доказывает, что здесь было поселение простого народа. Интересно, что среди этих же остатков были найдены покрытые надписями гадательные кости. По мнению некоторых китайских археологов это говорит о том, что секрет письма начал проникать уже в это время к простому народу.

Юго-западный обрывистый берег канала Удаогоу. Раскопаны две могилы и пещера, наполненная золой. Первая могила находится под береговым обрывом канала. Длина ее 2,6 м, ширина 1 м, глубина 0,8 м. В могиле лежал наполовину размытый водой скелет и около него 2 секиры из бронзы и 1 из нефрита и нефритовая фигурка саранчи. В отверстии, которое находилось под гробом, лежал скелет собаки. Вторая могила расположена рядом с первой. Длина ее 3,1 м, ширина 1,15 м, глубина 2,6 м. Скелет не сохранился, найдены остатки ножа из нефрита. В отверстии под гробом обнаружена собачья голова с колокольчиком. В выходящей на береговую обрыв пещере, наполненной золой, нашли множество черепков, подобных вышеописанным.

Район к северо-западу от села Хуаюаньчжуан. В этом участке, находящемся примерно в 600 м от села Сыпаньмо и в 420 м от села Сяотунь, археологи провели с севера на юг 8 разведывательных рвов (K1—K8), каждый с 10 м длины и 0,8 м ширины. Между северным концом одного рва и южным концом другого расстояние по 10 м, так что в общем линия рвов тянется на 150 м. Проводя эти рвы, археологи хотели выяснить связь между раскопанным в селе Сяотунь районом, столицы Инь и поселением, обнаруженным около Сыпаньмо. Это должно было также дать возможность составить более полное представление об окраине столицы Инь.

здесь были найдены глиняные черепки, предметы из кости и камня и гадательные кости. Все эти находки сходны с вышеописанными. Так как материала еще не достаточно, подробного описания находок не приводится.

Резюмируя результаты раскопок, Го Бао-цзюнь пишет, что они подтвердили положение китайских историков о том, что в иньском обществе существовала эксплуатация и образовались уже антагонистические классы. Раскопанные могилы он делит на 4 вида: а) большая могила около села Угуань; б) среднего размера могилы в районе Шпаньмо; в) неглубокая могила, в которой скелет лежит ничком (см. стр. 147, могила М1); г) расположенные рядами могилы со сложенными в них обезглавленными скелетами.

Большая могила занимает площадь 340 кв. м, объем ее — 1615 куб. м. Для постройки ее требовалось минимум 3000 человекодней. Могилы среднего размера занимают в среднем площадь 2,5 кв. м, объем их — 12,5 куб. м. В этих могилах был гроб, но не было саркофага. Для постройки их требовалось несколько десятков человекодней. Площадь неглубокой могилы около 5 кв. м, объем — около 3 куб. м. Труп в этой могиле был завернут в циновку, гроба не было. Для того чтобы похоронить человека в такой могиле, не требовалось много труда. Наконец, каждая из расположенных рядами могил занимает площадь около 2,2 кв. м, объем такой могилы составляет в среднем около 5 куб. м. Трупы, положенные в эти могилы, не были даже завернуты в циновки.

Столь же сильно отличаются друг от друга эти 4 вида могил в отношении количества и качества положенных в могилы предметов, наличия или отсутствия сопровождающих покойника людей и животных и положения покойника (в расположенных рядами могилах все скелеты без исключения лежат ничком, в таком же положении скелет в неглубокой могиле; скелеты в могилах среднего размера лежат на спине). Отметив, что эти отличия объясняются различным общественным положением и богатством похороненных в могилах людей, Го Бао-цзюнь делает отсюда вывод о классовом характере иньского общества. Надо, однако, сказать, что, хотя наличие неравенства в иньском обществе несомненно, но массовое убийство рабов (вероятно, военнопленных) говорит о том, что в это время рабов еще не ценили как рабочую силу и эксплуатация рабов не носила, повидимому, систематического характера.

В. А. Рубин.