

эпохи наивысшего развития рабовладельческого общества в Южном Туркменистане, хотя естественно, что «новое» не могло мгновенно вытеснить и не заместило сразу «старого». Мы видим и по письменным источникам, что, несмотря на проводившуюся сасанидским правительством политику борьбы со всем, чем-либо напоминавшим Парфию, положительных результатов им удалось добиться в этом не так скоро. Даже термин «Парфия» вывели из употребления не так быстро, заменив его термином Хорасан. Еще в третьей четверти III в. н. э. Мани, казненный в царствование Бахрама I (273—276), писал, что он проживал «в течение многих лет в Персии, в стране п а р ф я н и до Адибы» (вероятно — Адиабены)¹. Вместе с тем известный текст автора IV в. Аммиана Марцеллина (кн. XXIII, 6) о якобы оказываемых, как он пишет, «в наши дни», Аршакидам преимуществах, явно носит на себе следы литературного анахронизма.

В заключение хочется подчеркнуть определенное стремление многих зарубежных специалистов опорочить, всячески принизить народы Средней Азии и сопредельных с нею стран, начиная с умаления их прошлого, в частности эпохи Парфянского государства. Если в Англии XVII в. историк-публицист Д. Мильтон, противопоставляя Рим и Парфию и отдавая предпочтение первому, все же отмечал, что «кроме этих двух монархий, остальные погружены в варварство», то в XX в. в Кембриджской истории В. В. Тарн тенденциозно пишет про Парфию, будто даже «нет данных, что государи и знать были действительно затронуты греческой культурой»².

Работы ЮТАКЭ 1951 г. своими новыми открытиями убедительно опровергают предвзятые высказывания буржуазных ученых и содействуют восстановлению подлинной истории древних народов Средней Азии и сопредельных стран, а также справедливой оценке их роли в мировой культуре.

М. Массон

РАБОТЫ ХОРЕЗМСКОЙ ЭКСПЕДИЦИИ АН СССР ПО РАСКОПКАМ ПАМЯТНИКА IV—III вв. до н. э.— КОЙ-КРЫЛГАН-КАЛА

(Март — май 1952 г.)

Ранне-античный памятник Кой-Крылган-кала расположен на территории Турткульского района Кара-Калпакской АССР, в песках Кызыл-Кум, на расстоянии около 40 км к юго-востоку от городища Топрак-кала, являвшегося в течение пяти лет (1946—1950) основным объектом раскопок Хорезмской экспедиции. Это один из многочисленных памятников района древнего орошения правобережного Хорезма, представлявшего собой впоследствии на протяжении многих столетий мертвый оазис с безводными каналами и развалинами крепостей, замков, селений и отдельных усадеб, часть которых относится к наиболее ранним этапам истории Хорезма, другие же — к периоду средневековья; лишь в годы Советской власти земли древнего орошения стали вновь осваиваться. В настоящее время в 4 км к западу от Кой-Крылган-кала, за непроходимыми для автомашин грядами высоких песчаных барханов, расположен новый, отвоеванный у песков, участок культурных земель Турткульского района. Колхозное хозяйство этого участка базируется на реконструированном древнем канале, вновь обводненном ныне водами Аму-Дарьи и получившем имя от расположенных в его низовьях

¹ C. Schmidt und H. I. Polotsky, Ein Mani-Fund in Aegypten, SPAW, 1933, I, стр. 48.

² W. W. Tarn, Parthia, САН, т. IX, Cambridge, 1932, стр. 591.



Рис. 1. 1 и 2 — план и разрез городища Кой-Крылган-кала и места раскопов 1952 г. (обмеры арх. М. С. Лапирова-Скубло)

развалин крепости Кырк-кыз (буквально — «сорок девушек») — имя, восходящее к названию популярного в каракалпакском народе эпоса об амазонках — Большой Кырк-кызский канал.

Городище Кой-Крылган-кала — («крепость погибших баранов») — весьма своеобразный по планировке памятник: он представляет собой правильный круг диаметром 86,5 м, окруженный внешней стеной с девятью башнями; в центре расположено также высокое круглое здание диаметром в 42 м, обнесенное стеной, мощностью около 6 м, местами хорошо сохранившееся. В толще стены проходит обходный коридор, открывающийся наружу частыми стреловидными бойницами, характерными для античного Хорезма. Эта стрелковая галерея имет несколько выходов на верхнюю центральную площадку здания. Последняя представляет собой в настоящее время ровную круглую площадку, уровень которой — 4,23 м над окружающей городище равниной. Вход в здание находился в его восточной части.

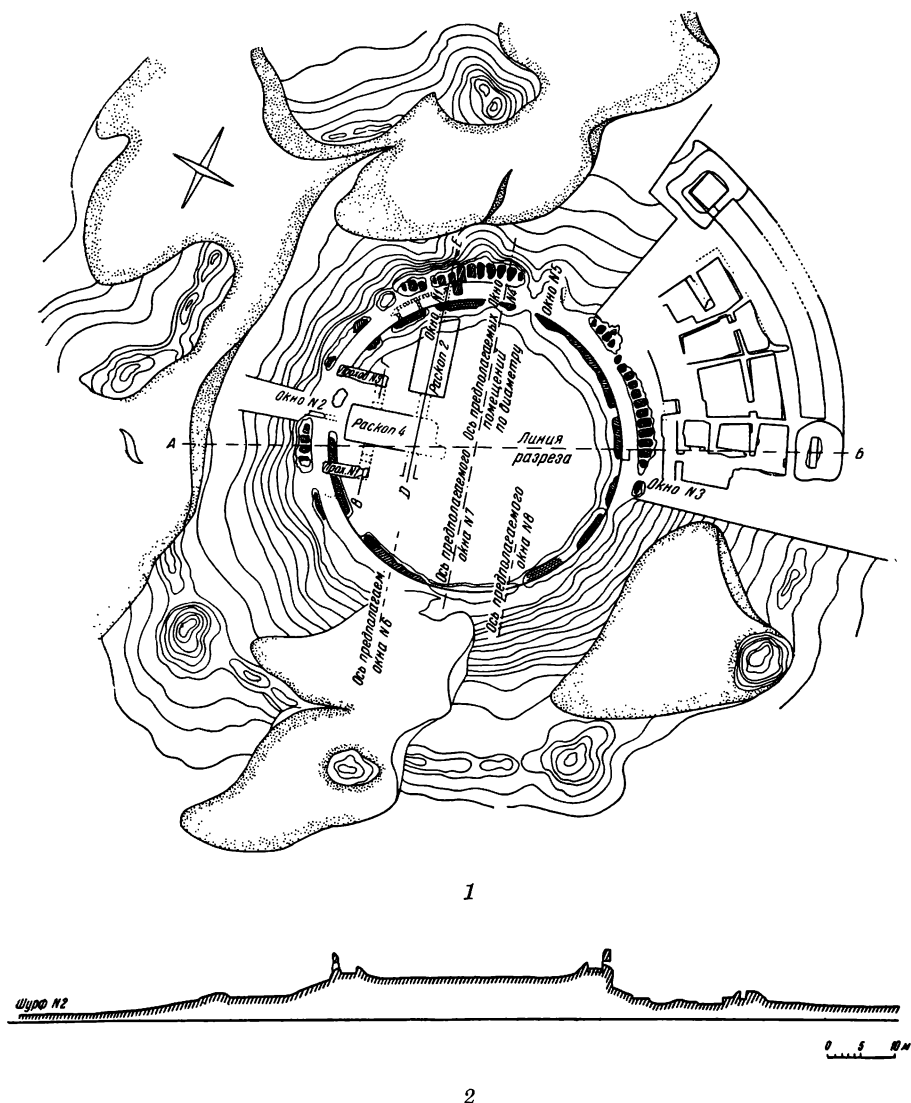

1

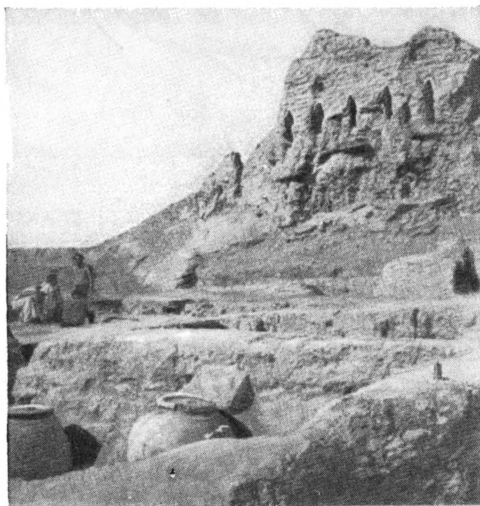

2



3

Рис. 2. 1—2 внешнее кольцо помещений с юго-западной стороны крепости. 1 — общий вид раскопанных помещений; 2 — часть центрального здания крепости с сохранившейся стрелковой галереей и примыкающие к нему комнаты внешнего кольца помещения. 3—центральная площадка. Раскоп № 2—зачищенная кладка пола помещения № 2

Уже в 1938 г., когда нашей экспедицией впервые была открыта Кой-Крылган-кала¹, мы отнесли время ее существования к концу IV—III вв. до н. э., к классическому пе-

¹ С. П. Толстов, Древнехорезмийские памятники Каракалпакии, ВДИ, 1939, № 3, стр. 181; е го ж е, Древний Хорезм, М. 1948, стр. 99—100; е го ж е, По следам древнехорезмийской цивилизации. М., 1948, стр. 112, 119—120.

риоду древне-хорезмийской культуры, на который приходится эпоха расцвета древне-кангуйского Хорезмийского государства, совпадавшая со временем завоеваний Александра Македонского. Как известно, Хорезм оставался единственной областью в Средней Азии, отвоевавшей свою независимость от Ахеменидского государства уже в начале IV в. и отстаившей свою политическую самостоятельность от греко-македонян.



Рис. 3. Надпись на одном из хумов из комнаты № 1 внешнего кольца помещений



1

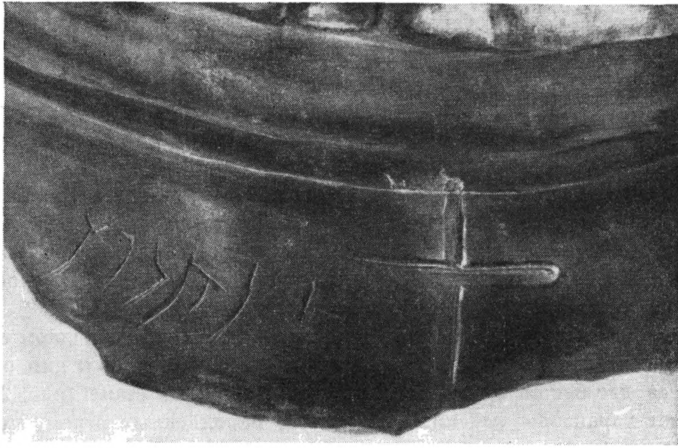
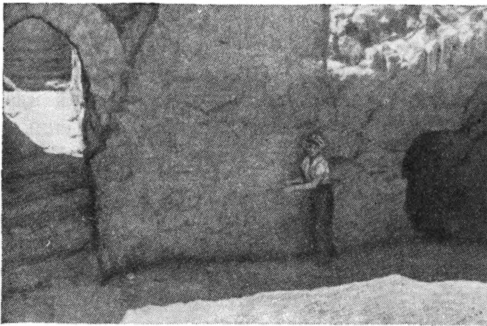
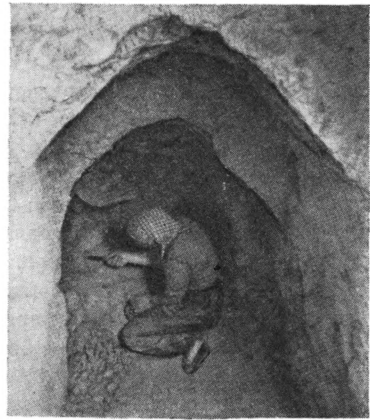

2

Рис. 4. 1 — часть южной стены сводчатого помещения № 4 (слева — лестница наверх, справа — проход в помещение № 2). 2 — начало расчистки уступчатого свода прохода № 2 в помещение № 4

Закончив в 1950 г. раскопки дворца Топрак-кала и выбирая новый объект для дальнейших стационарных работ по изучению древне-хорезмийских городищ, мы остановились на Кой-Крылган-кала, представляющей собой памятник времен расцвета классического Хорезма, на 5—6 веков более ранний, чем замечательный дворец Топрак-кала, относящийся, как известно, уже к периоду упадка античного Хорезма. Для производства предварительной шурфовки в 1950 г. у Кой-Крылган-кала нами был высажен «археологический авиадесант», поскольку к этому труднодоступному памятнику наиболее удобным оказалось добраться самолетом. В 1951 г. здесь были уже поставлены разве-

дочные раскопки трех помещений, результаты которых подтвердили правильность выбора именно этого памятника для углубленных исследований экспедиции.

В конце марта 1952 г. экспедиция приступила к систематическим археологическим раскопкам Кой-Крылган-кала. Раскопки этого года охватили площадь около 1400 м², в том числе около 600 м² в комплексе помещений, расположенных между центральным зданием и внешней стеной; здесь вскрыто 11 комнат, две башни и находящийся между последними участок внешней стены. В центральном здании расчищена поверхность площадки с остатками комнат верхнего этажа, обходный коридор, и проведены раскопки четырех помещений нижнего цокольного этажа (рис. 1).

Пространство между центральным зданием и внешней стеной, по всей вероятности, было застроено лишь в наиболее поздний период существования крепости; об этом свидетельствует крайне небрежный характер планировки помещений, опоясывающих массив центрального круглого здания, и весьма грубая кладка кирпичных стен. По замыслу очевидно, помещения предполагалось расположить в радиальном направлении; стены их должны были соответствовать радиусам и пересекающим их хордам. Однако практически стены очень отклоняются от этой закономерности, что убедительно свидетельствует о возведении их вне связи с первоначальной планировкой крепости, отличающейся строгим геометрическим характером построения.

Среди раскопанных 14 помещений, расположенных в юго-западном секторе внешнего кольца памятника, три имели оборонительное значение — к ним относятся уже упоминавшиеся две башни и боевая галерея во внешней стене (рис. 2, 1 и 2). Две комнаты имеют характер складских помещений, наполненных огромными глиняными хумами (пифосами) служившими, по видимому, для хранения вина (рис. 3); остальные комнаты являлись жилыми помещениями с разнообразными видами очагов, печей, лежанок, зерновых ям, ям для сосудов и пр.

Характер всех этих помещений, так же как и особенности их планировки и строительной техники, показывают, что, по всей вероятности, внешнее кольцо застройки (во всяком случае раскопанный сейчас его сектор) было заселено обслуживающим персоналом укрепления, вероятно, рабами. Внутренние помещения центрального здания резко отличаются от сооружений, типичных для внешнего кольца, прежде всего своей строго геометрической планировкой.

Расчищенные в начале работ комнаты верхней площадки почти не сохранились, удалось выяснить лишь их планировку, благодаря резкому отличию кирпичной кладки стен и полов. Часть комнат верхнего этажа использовалась, видимо, как складские помещения, о чем свидетельствуют большие скопления в них хумов. Например, в одной из комнат на площади 60 м² находилось 14 хумов. Но наиболее интересными оказались раскопки цокольной части центрального здания (рис. 4, 5); здесь по обеим сторонам предполагаемого входа были открыты две лестницы, спускающиеся из обходного коридора вниз двумя маршами, под прямым углом, навстречу друг другу; лестницы перекрыты оригинальным сводом, образующим систему понижающихся уступами арок. Лестницы, ведущие на глубину 3,6 м от верхней поверхности центральной площадки, выходят в огромный сводчатый зал, раскопки которого еще не закончены. Это помещение имеет высоту 4 м, а ширину — 5,5 м. Столь грандиозные сырцовые своды открыты в Хорезме впервые. Свод был двойным: внешний имел обычный для Хорезма характер, кладка же внутреннего свода шла под прямым углом к кладке внешнего свода.

Этот зал со сводчатым перекрытием, явившийся основным объектом раскопок, шел по диаметру центрального здания с востока на запад. Перпендикулярно к нему располагались по хордам круга шесть других сводчатых помещений, одно из которых в южной части здания нами сейчас также раскопано. На обоих концах главного зала и на внешних концах перпендикулярных ему помещений были расположены непосредственно под замками сводов, в верхней части внешних щипцовых стен, 14 прямоугольных окон, шедших через всю шестиметровую толщу стены и открывавшихся наружу ниже кольца бойниц стрелковой галереи (рис. 5).

Назначение этих грандиозных сводчатых помещений, расположенных в доколе, как и назначение всей огромной центральной башни, пока остается неясным, так как



Рис. 5. Схема размещения нижних помещений Центральной площадки (1) и разрезы через помещения №№ 2 и 4 (2, 3' (обмеры арх. М. С. Лапирова-Скобло)

нами вскрыто лишь около одной трети центрального нефа и один из шести боковых сводов. Судя по находкам, вероятнее всего предполагать здесь жилище одной из больших патриархальных семей хорезмийской аристократии. Несомненно, перекрытия цокольных сводов рухнули очень рано, еще в период жизни крепости; это, вероятно, было вызвано

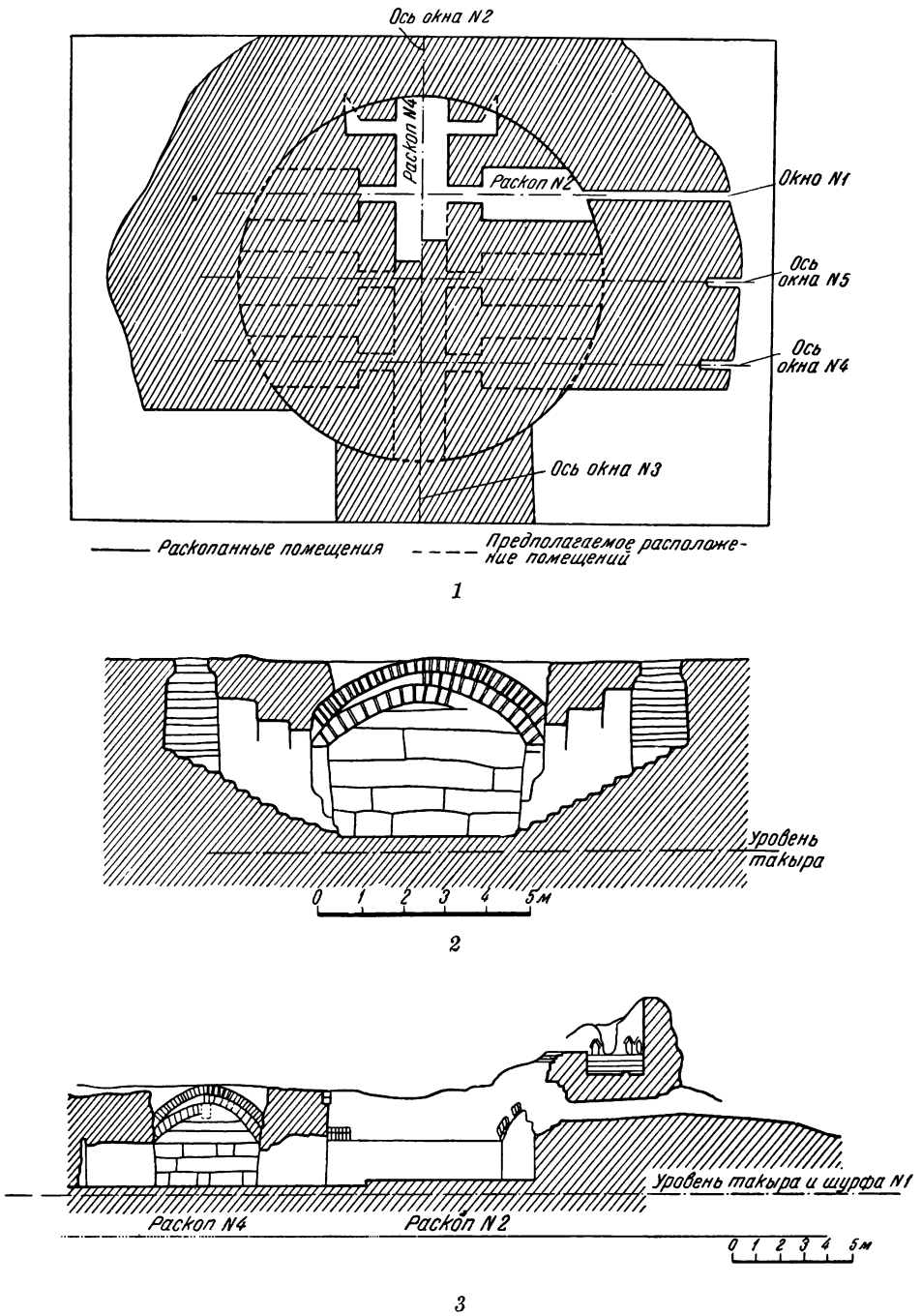

Рис. 6. Глиняные баклаги с рельефным орнаментом и росписью из помещения № 4 центральной площадки. 1 — лицевая сторона баклаги с геометрическим орнаментом и росписью. 2 — боковая и оборотная стороны той же баклаги. 3 — прорисовка надписи на оборотной стороне той же баклаги

совершенно необычной шириной сводов из сырцового кирпича. После разрушения перекрытия помещения были засыпаны и поверх засыпки были настланы новые полы, на которых мы встречаем керамику, относящуюся к тому же ранне-кангуйскому времени и, видимо, отделенную от керамики нижних помещений лишь несколькими десятилетиями.

Памятник изобилует разнообразными находками, резко отличаясь в этом отношении от других, прежде исследованных нами древних хорезмийских городищ, в которых (как, например, в Топрак-кала) бытовой материал представлен довольно скудно. На Кой-Крылган-кала обнаружено прежде всего бесчисленное количество различной керамической посуды, от громадных хумов до миниатюрных художественно выполненных сосудиков типа лекифов. Весьма любопытна находка в помещениях Кой-Крылган-кала

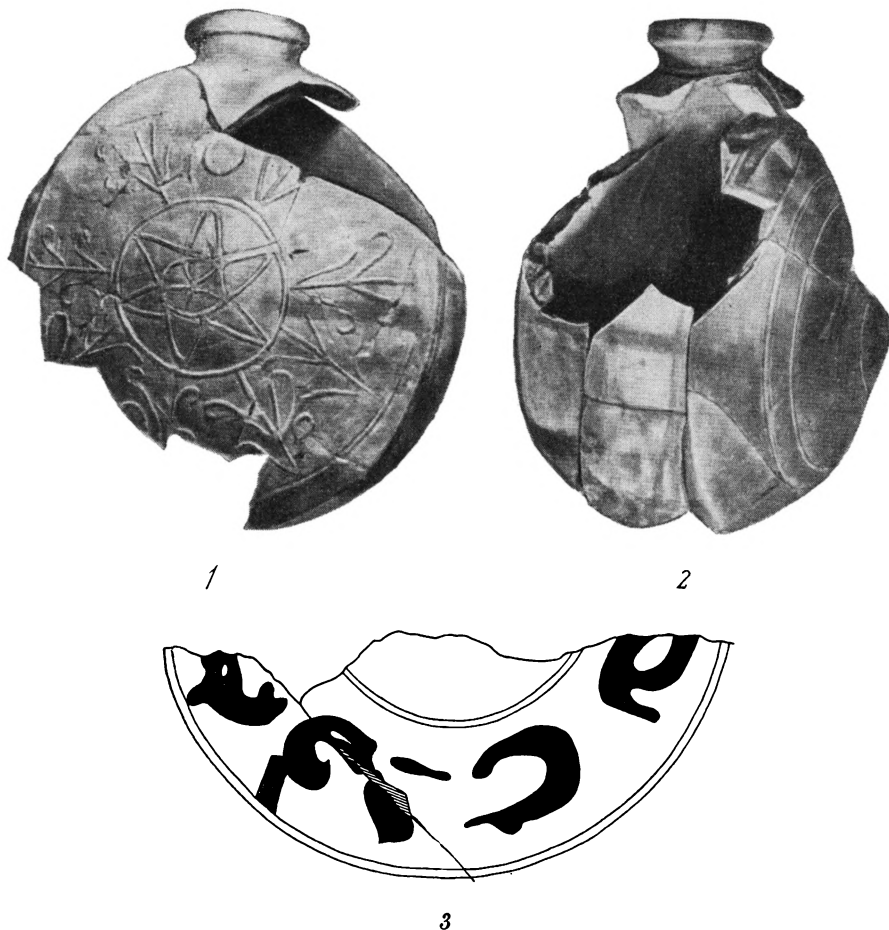

Рис. 7. 1 — лицевая сторона баклаги из помещения № 4 центральной площадки (изображение грифона); 2 — фрагмент лицевой стороны баклаги с изображением конного воина



Рис. 8. Вещи из помещения №№ 2 и 4 центральной площадки: 1 — фрагмент керамического ритона; 2 — бронзовое нагрудное украшение с изображением лебедя; 3 — горлышко чернлощеного глиняного сосуда с изображением человеческой головы; 4 — фрагмент чернлощеного горшочка с процарапанным орнаментом

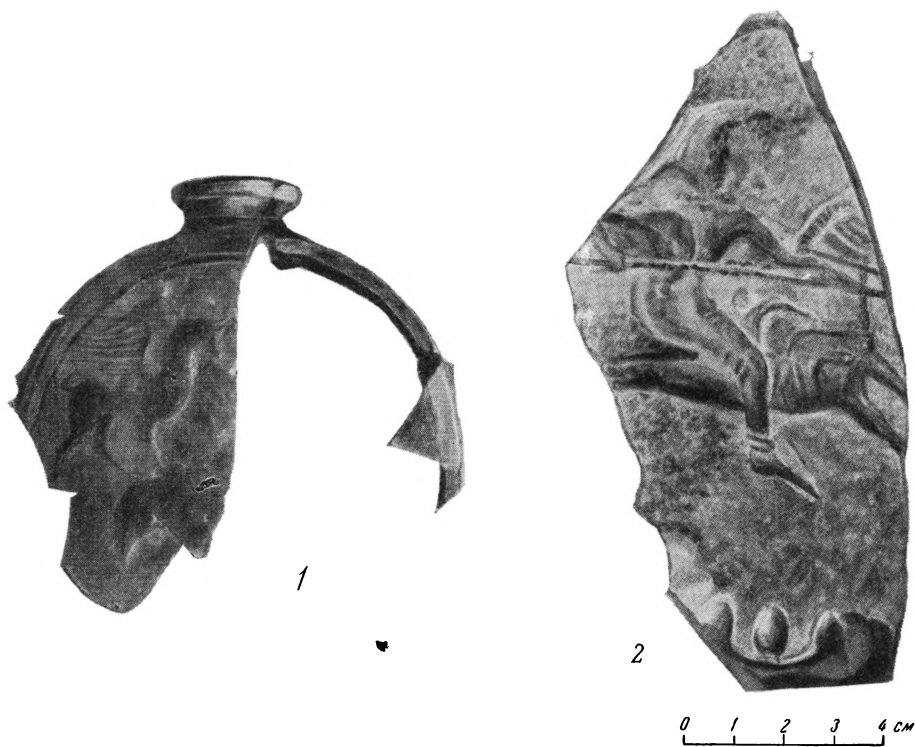

Рис. 9. Изображение корабля на печати, оттиснутой на сырцово-обмазке, опечатывающей хумы

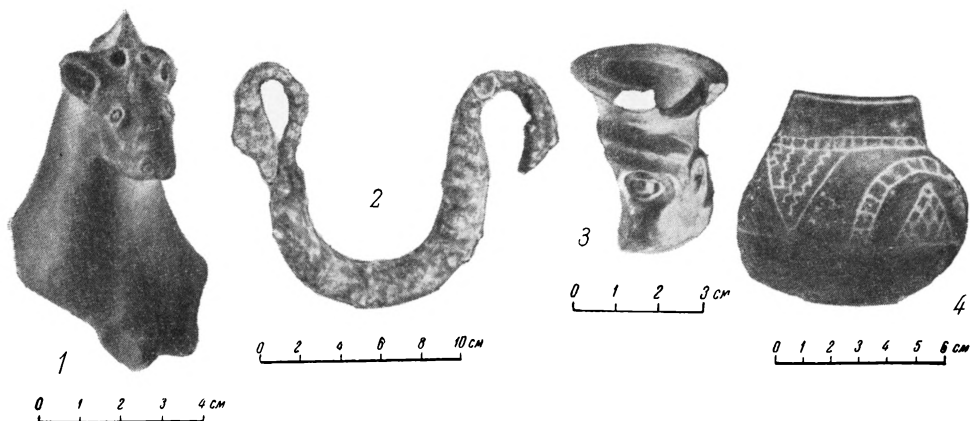

Рис. 10. Глиняный оссуарий, найденный при зачистке помещений внешнего кольца Кой-Крылган-кала

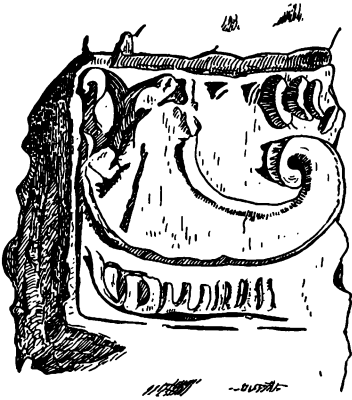

Рис. 11. Бронзовые наконечники стрел из окрестностей Кой-Крылган-кала

двух фрагментов небольших сосудов, сделанных без гончарного круга из серой глины с черно-лощеной поверхностью, на которой прорезан угловато-ленточный орнамент (рис. 8, 4). Сосуды встречают ближайшие параллели в керамике Кавказа гораздо более раннего времени. Поздние новаторы этого типа орнамента мы встречаем в керамике ранне-античной Ферганы и сыр-дарьинских тохаров (Джеты-Асар¹). Однако эта керамика, видимо, принадлежавшая массагетским племенам, является на Кой-Крылган-кала исключением. Преобладают сосуды, сделанные на круге и покрытые красным ангобом или расписанные тем же ангобом. Хумы (нифосы), известные до сих пор для этого времени только по фрагментам, весьма заметно отличаются от поздне-хорезмийских тщательностью выделки и высокой художественностью форм. Большинство крупных хумов, достигающих 1,15 м высоты, расписаны по светлому фону красным спиральным орнаментом, а хумы меньших размеров покрыты поясами орнамента из прорезных треугольников, окрашенных в красный цвет.

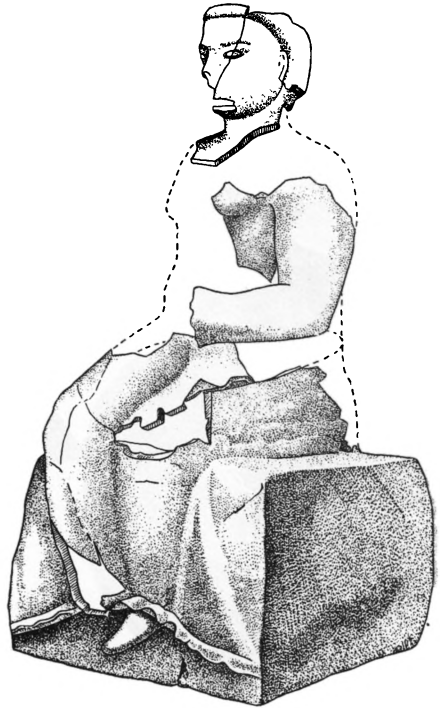
Интересна находка керамических «рогатых кирпичей», найденных близ одного из очагов во внешнем кольце укрепления, несомненно, являвшихся подставками под котлы или вертелы. Верхняя часть «кирпичей», их «рога», украшены грубым изображением коня. Аналогичные находки были сделаны в 1938—1939 гг. в Джанбас-кала и Базар-кала, но из-за фрагментарности этих находок тогда не могло быть определено их назначение². Любопытна близость этой формы кухонной утвари к известным «рогатым кирпичам» скифского времени на Северном Кавказе³, а также к памятникам южновосточной культуры⁴ и ранне-славянских памятников.

Чрезвычайно интересна находка двух сосудов, представляющих собой огромные баклаги с одним плоским и другим выпуклым боком. Плоская поверхность одной баклаги украшена крупным рельефным изображением своеобразного грифона с конскими ногами (рис. 7—1). В нижней части композиции расположено крупное изображение головы бородатого мужчины в профиль влево. Плоская поверхность другой баклаги покрыта рельефным растительным орнаментом со звездой в центре, а на оборотной стороне расположена идущая по окружности надпись, выполненная краской, знаками своеобразного, по видимому, восходящего к арамейскому, алфавита (рис. 6). Напомню, что на одном из хумов в 1951 г. была найдена другая надпись, которая вырезана бесспорно восходящими к арамейскому, но иного начертания знаками и читается довольно ясно *(y?)spbr(d?) k*, причем начертание *br* палеографически весьма архаично, более архаично, чем в шрифте документов из Нисы I в. до н. э.⁵ Мы вправе рассматривать вновь открытые в Хорезме надписи, как древнейшие пока известные на территории Средней Азии. Надпись по всем данным является личным именем Аспабарак или Аспабадак, и по основе (*аспа* «конь») и по именному аффиксу — «К» — бесспорно иранского происхождения. Кроме этих двух надписей, надо отметить встречающиеся на большинстве сосудов монограммы. Данные находки свидетельствуют о широком распространении в Хорезме ранне-античного времени письменности арамейского происхождения. Наряду с этими знаками, встречаются на хумах и иные знаки, не выводимые из арамейского письма, что позволяет предполагать, что обитатели Кой-Крылган-кала пользовались знаками другой, не арамейского происхождения, письменности.

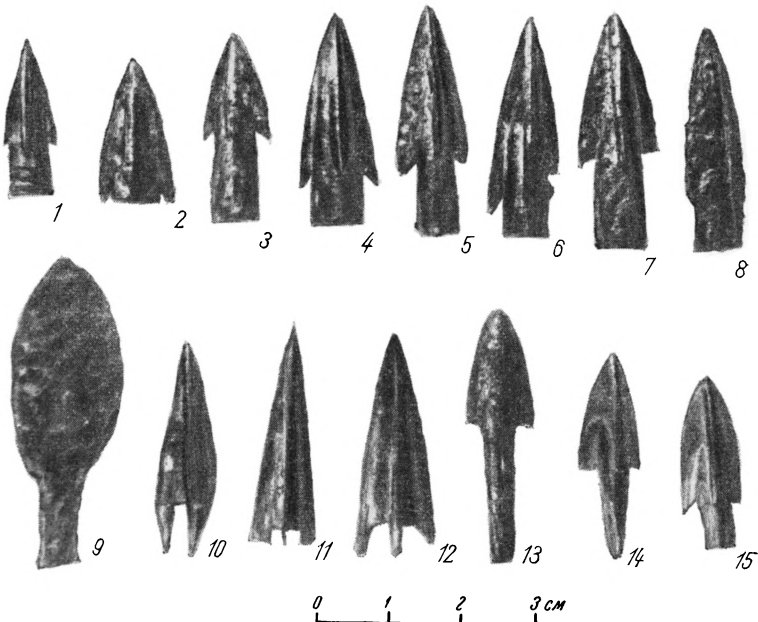
Возвращаясь к нашим баклагам, отметим, что находки 1952 г. дали возможность определить назначение целого ряда керамических рельефов, найденных в Хорезме в предшествующие годы. Несомненно, к этому типу сосудов принадлежат найденные в

¹ Труды Хорезмской экспедиции, I, М., 1952, стр. 23 и 24.

² С. П. Толстов, Древний Хорезм, стр. 207, табл. 78—80.

³ Н. В. Трубинова, Городецкие племена и связь их со скифами и сарматами, КСИИМК, вып. XXXIV, стр. 127; библиогр. см. там же.

⁴ Найденны на городище Остюг (раскопки Деснинской экспедиции 1949 г. под руководством Б. А. Рыбакова). Материал хранится в лаборатории ИИМК.

⁵ И. М. Дьяконов, М. М. Дьяконов, В. А. Лившиц, М. Е. Массон, Налоговые парфянские документы II в. до н. э. из Нисы. «Материалы ЮТАКЭ», вып. 2, М.—Л., 1951, стр. 28—29.



Рис. 12. Терракоты из окрестностей Кой-Крылган-кала и близлежащих памятников: 1, 4, 7, 8 — в районе Кузы-Крылган-кала; 9 — с такыров Кой-Крылган-кала

1938 г. фрагменты рельефов с изображением всадников, тигра и джайрана, верблюда (Джанбас-кала) и тигра (Кургашин-кала)¹. Сюда же относится фрагмент с изображением всадника в скифском головном уборе, найденный в 1951 г. на Кой-Крылган-кала (рис. 7, 2). Этот тип сосудов, правда в более простых формах, меньших размеров и лишенный рельефных украшений, был известен нам для памятников более позднего — кушанского времени в Хорезме (Аяз-кала), на Средней и Верхней Сыр-Дарье (в мо-

¹ С. П. Толстов, Древний Хорезм, табл. 82, рис. 1—5

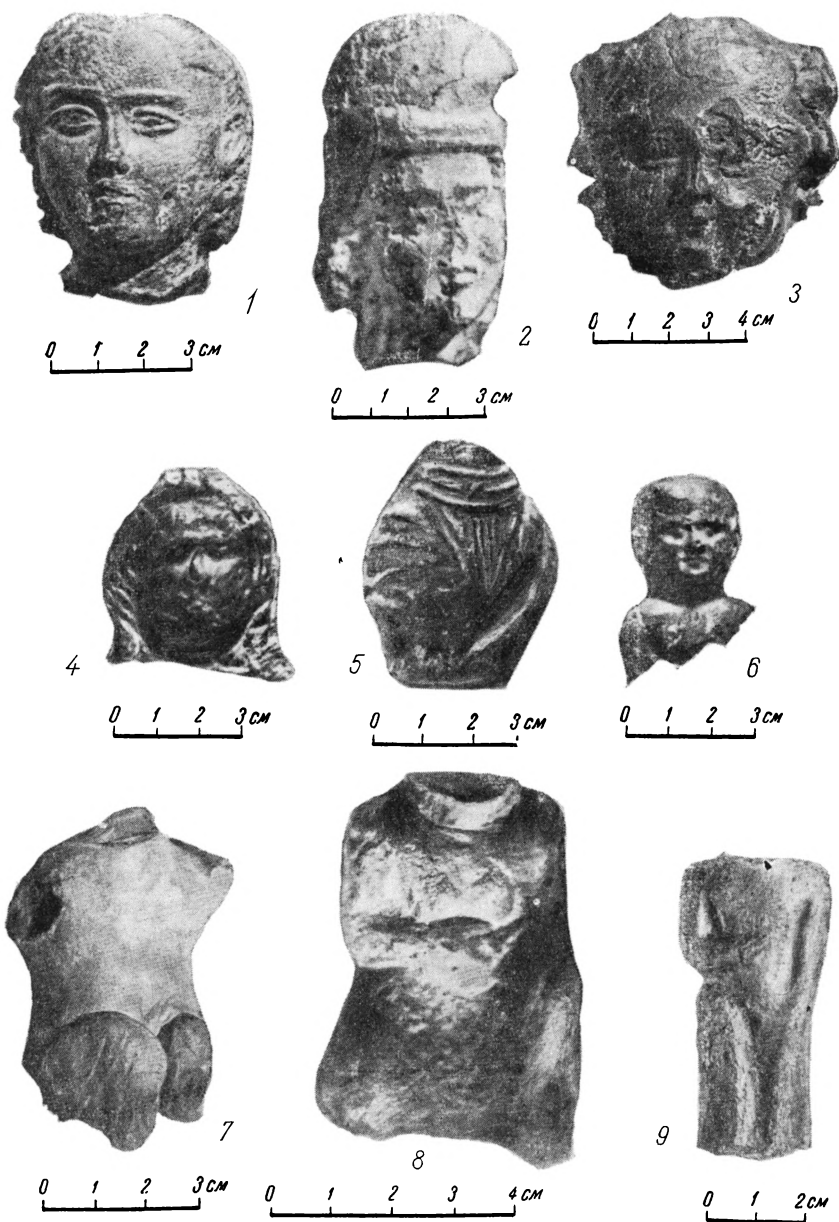

Рис. 13. Рельефные изображения животных на сосудах и терракоты из окрестностей Кой-Крылган-кала: 1 — носик сосуда в виде бычьей головы с такыров Ангка-кала; 2 — ручка сковороды с головой барана на конце с такыров Кой-Крылган-кала; 3 — налеп на ручке кувшина в виде львиной головы с такыров Кой-Крылган-кала; 4 — такой же налеп из Базыр-кала; 5 — музыкант с восточных такыров Кой-Крылган-кала 6 — изображение капители с женской головой с такыров у Ангка-кала



Рис. 14. Терракотовое изображение богини с чашей и амфорообразным кувшином в руках (из комнаты № 5 внешнего кольца помещений)

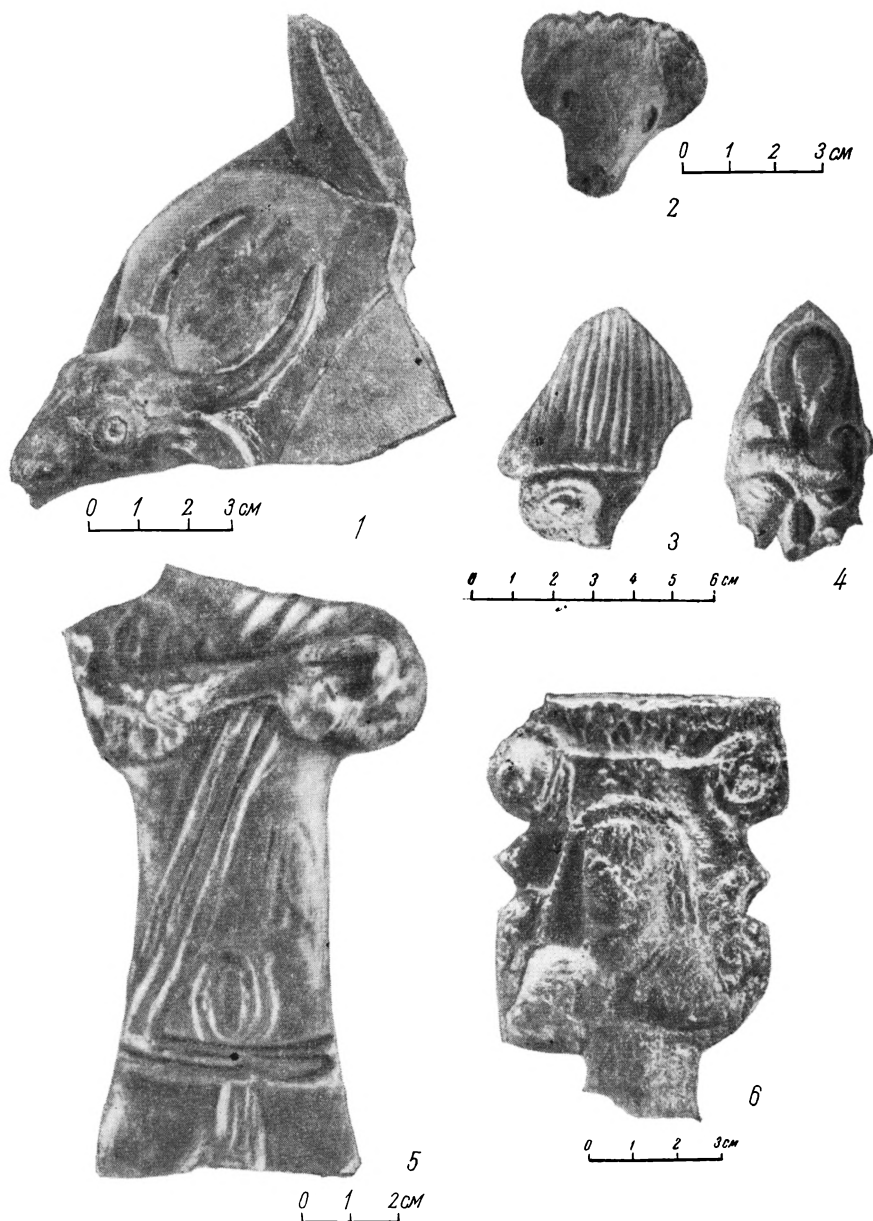

Рис. 15. Голова старухи — терракота из окрестностей Кой-Крылган-кала

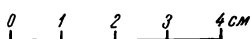

1



2

Рис. 16. 1 — бронзовый перстень; 2 — каменная печать из окрестностей Кой-Крылган-кала

гильнике близ Ширин-сая¹ и в Ферганской долине²), в Бактрии (Бехрам) и Синьцзяне³. Некоторую параллель к этой форме мы находим также в более поздних «вьючных флягах» кочевых и полукочевых племен северной части Средней Азии (тохары, эфталиты, гуны). В период раннего средневековья в Средней Азии традиции «хорезмийских баклаг» сохраняются в некоторых формах «сасанидского серебра», полностью исчезая в керамике. Неожиданные, очень поздние и пока мало объяснимые аналогии мы встречаем в средневековой и современной этнографической славянской керамике. Кой-Крылганские формы, являющиеся пока наиболее древними, заслуживают, бесспорно, детального изучения с точки зрения своих исторических связей.

Большой интерес представляет также находка в центральном своде (впервые в Хорезме) фрагментов трех керамических ритонов — два с изображением коня, один — с изображением грифона (рис. 8, 1). Один из ритонов полихромен.

При раскопках одной из лестниц, ведущих в глубь центрального здания, были встречены обгорелые комья глины с оттиском печатей. Эти штампы подобны найденным в 1950 г. в обходном коридоре печатям на сырой глине, обнаруженным близ хумов и служившим для опечатывания последних. На одном из открытых тогда оттисков оказалось изображение античного корабля (рис. 9). Отсюда также происходит ручка сосуда в виде головы льва. При расчистке другой лестницы был найден фрагмент миниатюрного сосуда, горлышко которого трактовано в виде человеческой головы (рис. 8, 3). При раскопках покоевого этажа найдены также бронзовое украшение в виде лебедя (рис. 8, 2) и маленький керамический амулет, схематически изображающий фигуру человека. К находкам надо добавить обнаруженные в раскопанной боковой комнате предметы туалета — небольшую мраморную чашку и костяной цилиндр со следами красной краски внутри.

На верхней площадке центрального здания близ выхода оказались фрагменты оссуариев. Как уже сообщалось в наших отчетах, в 1950 г. на Кой-Крылган-кала был обнаружен своеобразный тип оссуария в виде прямоугольного ящика с сидящей на нем женской фигурой в половину натуральной величины (рис. 10). Пока еще не обнаружено помещения, в которых хранились эти оссуарии. Поиски кладбища оссуариев, представляющих большую художественную ценность, составляют очередную задачу экспедиции.

Из произведений прикладной пластики, найденных в нижних помещениях памятника, необходимо отметить замечательную женскую статуэтку из светлой глины со следами красной краски, в плаще, украшенном каймой из кружков, с тонкой моделировкой складок широкого платья. В правой руке статуэтки находится миниатюрная амфора, а в левой — чаша (рис. 14). Эта композиция до сих пор, несмотря на обилие найденных в Средней Азии, в частности в Хорезме, древних терракот, нам неизвестна. Обычно женские статуэтки, изображающие большей частью богиню плодородия — Анахиту, держат в правой руке плод граната. Атрибуты описанной статуэтки показывают, что перед нами, по всей вероятности, изображение какой-то богини, связанной с вакхическим культом: о пережитках культа такой богини по имени «Мина» еще в XI в. сообщает ал-Бируни.

На окружающих развалины Кой-Крылган-кала такырах в текущем году, как и в прежние годы, найдено очень большое количество различных предметов, в том числе бронзовых стрел скифского типа (рис. 11) и произведений классического хорезмийского искусства — фрагменты оссуариев с человеческими скульптурными изображениями, женские и мужские статуэтки, фигурки животных — лошадей,

¹ В. Ф. Г а й д у к е в и ч, Могильник близ Ширин-сая в Узбекистане, СА, XVI, 1952, стр. 342, рис. 11; стр. 354.

² Т. Г. О б о л д у е в а, Отчет о работе первого отряда археологической экспедиции на строительстве Большого Ферганского канала имени И. В. Сталина, «Труды Института истории и археологии АН Узб. ССР», т. IV, стр. 12, табл. I, 9, стр. 13, стр. 25, табл. IX, 8.

³ С. П. Т о л с т о в, Древний Хорезм, стр. 109, рис. 44; «Труды Хорезмской археолого-этнографической экспедиции», т. I (М., 1952), стр. 31 (примечание).

верблюдов, овец, птиц и др. (рис. 12 и 13) и каменных печатей с изображениями грифонов (рис. 16, 2). Интересна печать с изображением человеческой фигуры на перстне (рис. 16, 1). Из этих находок совершенно особое место занимает найденная в последние дни раскопок на такыре к северу от крепости, вблизи от нее, голова крупной статуэтки старухи (видимо, какой-то богини хтонического круга, связанной с погребальным культом), выполненной с замечательным реализмом (рис. 15). Этот поразительный художественный образ свидетельствует об исключительной высоте, достигнутой хорезмийской скульптурой уже в IV—III вв. до н. э., когда это искусство не несло на себе никаких следов греческого влияния и стояло на высоте, нисколько не уступающей произведениям лучших греческих мастеров.

С. П. Толстов

НЕИЗДАННЫЕ НАДГРОВНЫЕ СТЕЛЫ ТАМАНСКОГО МУЗЕЯ¹

№ 8. Надгробная плита из известнякового камня, без надписи. № 3462 описи Таманского музея (рис. 8). Размеры плиты: выс. 87 см, шир. 49 см, толщ. 14 см. Левый верхний край плиты с акротерием отбит. Плита украшена сверху простым рельефным фронтоном с тремя акротериями и одной розеткой внутри фронтона. Под фронтоном в прямоугольном, углубленном обрамлении — красивая простая арка, опирающаяся на колонки с дорическими капителями. Под аркой в нише — рельефное изображение двух фигур: направо — женщины, одетой в хитон и покрывало, сидящей в кресле, в так называемой «траурной позе», с ногами, поставленными на скамеечку. Налево — девочка-служанка в длинном платье и покрывале, стоит липом к зрителю, с коническим сосудом в руках. Архитектурные детали, трактовка фигур, складки одежды и чепец (*σάκκος*) под покрывалом женщины, а также ножки кресла и скамеечка под ногами выполнены тонко и изящно, что позволяет датировать стелу концом II в. до н. э. (К.— W., XIV, 217; Ю. М а р т и, Неопубликованные археологические памятники Керченского историко-археологического музея, ВДИ, 1941, № 1, стр. 199—212, № XVI). Найдена сотрудником музея П. П. Ничипоренко во дворе усадьбы гр. Дубовичной, привезшей камень с древнего фанагорийского городища.

№ 9. Надгробная плита из известнякового камня, без надписи. В описи Таманского музея не фигурирует (рис. 9). Размеры плиты: выс. 87 см, шир. 47 см, толщ. 15 см. Плита украшена сверху простым рельефным фронтоном с одной розеткой. Под фронтоном, в прямоугольном углублении, стоит *en face* женщина в хитоне и покрывале в так называемой «траурной позе», облокотившись левой рукой на столик и немного наклонив голову влево на ладонь той же руки. Аналогичную позу, правда, сидящей женщины, можно наблюдать в надгробной стеле Коллиона и его сестры Каллисфии (К.— W., № 249), а также и в других надгробиях этого же времени (ср. К.— W., XXII, 312, 313), где женщина стоит в такой же позе, как и на нашей надгробной плите. Тщательность исполнения позволяет датировать надгробие I в. до н. э. Поверхность камня сильно стерта.

№ 10. Надгробная плита из известнякового камня, со втулкой внизу. № 3250 описи Таманского музея (рис. 10). Размеры плиты: выс. 96 см со втулкой и 74 см без втулки, шир. сверху 47 см, внизу 53 см, толщ. 18 см. Верхняя часть плиты украшена простым рельефным фронтоном с тремя акротериями и розеткой внутри фронтона. Под фронтоном, в прямоугольном углублении, видно рельефное изображение всад-

¹ Продолжение. См. ВДИ, 1951, № 3, стр. 91 слл. Все рисунки выполнены А. П. Розановой.